

BFlux 1

Dust Collector with Fine Filter Cartridge
Absauganlage mit Feinstaubfilterpatrone
Odsavač pilin a prachu
Odsávač pilín a prachu
Fűrészpor és por elszívó berendezés
Urządzenie odciągowe trocin i pyłu

- EN Operating Instructions
(translation of the original instructions)
- DE Bedienungsanleitung
(Übersetzung der
Originalbedienungsanleitung)
- CZ Návod k obsluze
(překlad původního návodu)
- SK Návod na obsluhu
(preklad pôvodného návodu)
- HU Használati útmutató
(eredeti használati útmutató fordítása)
- PL Instrukcja obsługi
(tłumaczenie oryginalnej instrukcji)



Produce / Hersteller / Výrobce / Výrobca / Gyártó / Producent:
Laguna Tools Inc
2072 Alton Pkwy
Irvine, CA 92606,
USA
Phone: +1 800-234-1976
Website: www.lagunatools.com

Distributor / Distributor / Distributor / Distribútor / Forgalmazó / Dystrybutor:
IGM nástroje a stroje s.r.o.
Ke Kopanině 560, 252 67, Tuchoměřice, Praha-západ
Česká republika
Tel: 220 950 910
Email: prodej@igm.cz
www.igm.cz

CE-Declaration of Conformity

Product: Dust Collector with Fine Filter Cartridge

BFlux1

Type number: SF-001KL

Brand: Laguna

Manufacturer:

Laguna Tools Inc

2072 Alton Pkwy, Irvine, CA 92606, USA

Declare under our sole responsibility that this product is in conformity with the following directives:

- Směrnice o strojních zařízeních 2006/42/ES

Konstruováno ve shodě s:

** EN ISO 12100: 2010, EN 60204-1: 2006 / AC: 2010

Designed in conformity with:

TUV Rheinland LGA Products GMBH

Číslo certifikátu: BM50418591 & BM50418592

2019-11 Ivo Mlej, CEO

IGM nástroje a stroje s.r.o., Ke Kopanině 560, 252 67 Tuchoměřice, Česká republika

EN - English

Operating Instructions (Laguna original)

Dear Woodworker,

Thank you for your purchase and welcome to the Laguna Tools group of discerning woodworkers. We understand that you have a choice of where to purchase your machines and appreciate the confidence you have in the Laguna Tools brand. Every machine manufactured by Laguna Tools has been carefully designed and well thought through from a woodworker's perspective. Through hands-on experience, Laguna Tools is constantly working hard to make innovative, precision products. Products that inspire you to create works of art, are a joy to run and work on, and encourage your performance.

Contents

1. Declaration of conformity

1.1 Warranty

2. BFlux Specifications

3. General Safety

3.1 Important Safety Instructions

3.2 General Safety Rules

3.3 Additional Safety For Dust Collectors

3.4 Power Connections

3.5 Motor Specifications

3.6 Grounding Instructions

3.7 Extension cords

4. BFlux Assembly

4.1 Assembly

5. Maintenance

6. Troubleshooting

1. Declaration of conformity

We declare that this product is in compliance with the directive and the standard mentioned on the previous page of this manual.

1.1 Warranty

IGM Tools & Machinery strives to always deliver high-quality machinery. The warranty is governed by the valid terms and conditions of IGM Tools & Machinery available at www.igmtools.com.

2. BFlux Specifications

Motor	750 W (1HP)
Power supply	230V / 50Hz / 1 fáze
Recommended breaker	16A, tripping characteristic C
Airflow (traditional method measuring)	884m ³ /hour
Airflow (realistic method measuring)	748m ³ /hour
Fan Diameter	230 mm
Inlet Diameter	100 mm
Switch	Motor mounted direct switch
Noise Level	76 dB(A) at 3 m
Packing Size (WxDxH)	830 x 510 x 630 mm
Net weight	32 kg
Shipping weight	35 kg
Filter	Filtered area: 1.6 m ²
Cartridge filter	360 mm diameter x 300 mm height
Filterace	1 micron 99.7 %
Filter Collection Bag Layflat Size	600 x 900 mm

3. General Safety

3.1 Important Safety Instructions

Read and understand all warnings and operating instructions before using this equipment. Failure to follow all instructions listed below, may result in electric shock, fire, and/or serious personal injury or property damage.

Woodworking can be dangerous if safe and proper operating procedures are not followed. As with all machinery, there are certain hazards involved with the operation of the product. Using the machine with respect and caution will considerably lessen the possibility of personal injury. However,

if normal safety precautions are overlooked or ignored, personal injury to the operator may result. Safety equipment such as guards, push sticks, hold-downs, featherboards, goggles, dust masks and hearing protection can reduce your potential for injury. But even the best guard won't make up for poor judgment, carelessness or inattention. Always use common sense and exercise caution in the workshop. If a procedure feels dangerous, don't try it. Figure out an alternative procedure that feels safer. Remember: Your personal safety is your responsibility.

This machine was designed for certain applications only. We strongly recommend that this machine not be modified and/or used for any application other than that for which it was designed. If you have any questions relative to a particular application, DO NOT use the machine until you have first contacted the manufacturer to determine if it can or should be performed on the product.

If you have any questions relative to its application DO NOT use the product until you have contacted the manufacturer and we have advised you.

When using an electrical appliance, basic precautions should always be followed, including the following:

READ ALL INSTRUCTIONS BEFORE USING THIS MACHINE

To reduce the risk of fire, electric shock, or injury:

- Do not leave appliance when plugged in. Unplug from outlet when not in use and before servicing.

- Do not use outdoors or on wet surfaces.

- Do not allow to be used as a toy. Close attention is necessary when used by or near children.

- Use only as described in this manual. Use only manufacturer's recommended attachments.

- Do not use with damaged cord or plug. If appliance is not working as it should, has been dropped, damaged, left outdoors, or dropped into water, return it to a service centre.

- Do not pull or carry by cord, use cord as a handle, close a door on cord, or pull cord around sharp edges or corners. Do not run appliance over cord. Keep cord away from heated surfaces.

- Do not unplug by pulling on cord. To unplug, grasp the plug, not the cord.

- Do not handle plug or appliance with wet hands.

- Do not put any object into openings. Do not use with any opening blocked; keep free of dust, lint, hair, and anything that may reduce air flow.

- Keep hair, loose clothing, fingers, and all parts of body away from openings and moving parts.

- Turn off all controls before unplugging.

- Use extra care when cleaning on stairs.

- Do not use to pick up flammable or combustible liquids, such as gasoline, or use in areas where they may be present.

- Connect to a properly grounded outlet only. See Grounding Instructions.

SAVE THESE INSTRUCTIONS

- Read and understand the warnings posted on the machine and in this manual. Failure to comply with all of these warnings may cause serious injury.

- Replace the warning labels if they become obscured or removed.
- This Portable Cyclone Dust Collector is designed and intended for use by properly trained and experienced personnel only. If you are not familiar with the proper and safe operation of this type of dust collector, do not use until proper training and knowledge have been obtained.
- Do not use this machine for other than its intended use. If used for other purposes, IGM nástroje a stroje s.r.o. and Laguna Tools Inc. disclaims any real or implied warranty and holds itself harmless from any injury that may result from that use.
- Always wear approved safety glasses/face shields while using this machine.
- Before operating this dust collector, remove tie, rings, watches and other jewelry, and roll sleeves up past the elbows. Remove all loose clothing and confine long hair. Non-slip footwear or anti-skid floor strips are recommended. Do not wear gloves.
- Wear ear protectors (plugs or muffs) during extended periods of operation.
- Some dust created by power sanding, sawing, grinding, drilling and other construction activities contain chemicals known to cause cancer, birth defects or other reproductive harm. Some examples of these chemicals are:
 - Lead from lead based paint.
 - Crystalline silica from bricks, cement and masonry products.
 - Arsenic and chromium from chemically treated lumber.

Your risk of exposure varies, depending on how often you do this type of work. To reduce your exposure to these chemicals, work in a well-ventilated area and work with approved safety equipment, such as face or dust masks that are specifically designed to filter out microscopic particles.

- Do not operate this machine while tired or under the influence of drugs, alcohol or any medication.
- Make certain the switch is in the OFF position before connecting the machine to the power source.
- Make certain the machine is properly grounded.
- Make all machine adjustments or maintenance with the machine unplugged from the power source.
- Form a habit of checking to see that all extra equipment such as adjusting keys, wrenches, scrap, stock, and cleaning rags are removed away from the machine before turning on.
- Keep safety guards in place at all times when the machine is in use. If removed for maintenance purposes, use extreme caution and replace the guards immediately when maintenance is complete.
- Make sure the dust collector is on a flat even surface and the wheels locked in place before use.
- Check damaged parts. Before further use of the machine, a guard or other part that is damaged should be carefully checked to determine that it will operate properly and perform its intended function. Check for alignment of moving parts, binding of moving parts, breakage of parts, mounting and any other conditions that may affect its operation. A guard or other part that is damaged should be properly repaired or replaced.
- Provide for adequate space surrounding work area and non-glare, overhead lighting.
- Keep the floor around the machine clean and free of scrap material, oil and grease.
- Keep visitors a safe distance from the work area. Keep children away.
- Make your workshop child proof with padlocks, master switches or by removing starter keys.
- Give your work undivided attention. Looking around, carrying on a conversation and “horse-play” are careless acts that can result in serious injury.
- Maintain a balanced stance at all times so that you do not fall or lean against the dust collector. Do not overreach or use excessive force to perform any machine operation.

- Use the right tool at the correct speed and feed rate. Do not force a tool or attachment to do a job for which it was not designed. The right tool will do the job better and safer.
- Use recommended accessories; improper accessories may be hazardous.
- Maintain machinery with care. Follow instructions for lubricating and changing accessories.
- Turn off the machine before cleaning. Use a brush or compressed air to remove dust or debris — do not use your hands.
- Do not stand on the machine. Serious injury could occur if the machine tips over.
- Never leave the machine running unattended. Turn the power off and do not leave the machine until it comes to a complete stop.

3.2 General safety rules

WARNING: FAILURE TO FOLLOW THESE RULES MAY RESULT IN SERIOUS PERSONAL INJURY.

CHECK DAMAGED PARTS. Before further use of the unit, properly repair or replace any part that is damaged.

FOR YOUR OWN SAFETY, READ AND UNDERSTAND THE INSTRUCTION MANUAL BEFORE OPERATING THE MACHINE.

Learn the unit's application and limitations as well as the specific hazards peculiar to it.

KEEP WORK AREA CLEAN. Cluttered areas and benches invite accidents.

DON'T USE IN DANGEROUS ENVIRONMENT. Don't use this unit in damp or wet locations, or expose it to rain. Keep work area well-lighted.

KEEP CHILDREN AND VISITORS AWAY. All children and visitors should be kept a safe distance from work area.

DISCONNECT UNIT before servicing.

CHECK DAMAGED PARTS. Before further use of the unit, properly repair or replace any part that is damaged.

FAILURE TO FOLLOW THESE RULES MAY RESULT IN SERIOUS INJURY.

3.3 Additional Safety Instructions

Additional safety for dust collectors

Intended use. This dust collector is only intended for collecting wood dust and chips from woodworking machines. Do not use this dust collector to collect metal, dirt, pebbles, drywall, asbestos, lead paint, silica, liquids, aerosols, or any flammable, combustible, or hazardous materials.

Hazardous dust. Dust created while using machinery may cause cancer, birth defects, or long-term respiratory damage. Be aware of dust hazards associated with each work piece material, and always wear a NIOSH-approved respirator to reduce your risk.

Dust allergies. Dust from certain woods may cause an allergic reaction in people and animals. Make sure you know what type of wood dust you will be exposed to in case there is a possibility of an allergic reaction.

Wear respirator. Fine dust that is too small to be caught in the filter will be blown into the ambient air during operation. Always wear a NIOSH-approved respirator during operation and for a short time after to reduce your risk of permanent respiratory damage.

Emptying dust. When emptying dust from the collection container, wear a respirator and safety glasses. Empty dust away from ignition sources and into an approved container.

Disconnecting power supply. Turn the switch off, disconnect the dust collector from the power supply, and allow the impeller to come to a complete stop before leaving the machine unattended or doing any service, cleaning, maintenance, or adjustments.

Suspended dust particles and ignition sources. Do not operate the dust collector in areas where explosion risks are high. Areas of high risk include, but are not limited to, areas near pilot lights, open flames, or other ignition sources.

Fire suppression. Only operate the dust collector in locations that contain a fire suppression system or have a fire extinguisher nearby.

Impeller hazards. Do not place your hands or tools near the open inlet during operation for any reason. The powerful suction could easily cause accidental contact with the impeller, which will cause serious personal injury or damage to the machine. Always keep small animals and children away from open dust collection inlets.

Avoiding sparks. Do not allow steel or rocks to strike the impeller—this may produce sparks. Sparks can smolder in wood dust for a long time before a fire is detected. If you accidentally cut into wood containing tramp metal (nails, staples, spikes, etc.), immediately turn off the dust collector, disconnect it from power, and wait for the impeller to stop—then empty the collection container into an approved airtight metal container.

Operating location. To reduce respiratory exposure to fine dust, locate permanently installed dust collectors away from the working area, or in another room that is equipped with a smoke detector. Do not operate the dust collector in rainy or wet locations—exposure to water may create a shock hazard or decrease the life of the machine.

Static electricity. Plastic dust lines generate high amounts of static electricity as dust chips pass through them. Although rare, sparks caused by static electricity can cause explosions or fire. To reduce this risk, make sure all dust lines are thoroughly grounded by using a grounding wire.

Regular cleaning. Regularly check/empty the collection bags or drum to avoid the buildup of fine dust that can increase the risk of fire. Make sure to regularly clean the surrounding area where the machine is operated—excessive dust buildup on overhead lights, heaters, electrical panels, or other heat sources will increase the risk of fire.

Warning: If precautions are not heeded, it may result in minor injury and/or possible machine damage.

Warning: If precautions are not heeded, it may result in serious injury or possibly even death.

SAVE THESE INSTRUCTIONS.

Refer to them often and use them to instruct others.

3.4 Power Connections

A separate electrical circuit should be used for your machines. This circuit should not be less than #12 wire and should be protected with a 16 Amp time lag fuse, tripping characteristic C. If an extension cord is used, use only 3-wire extension cords which have 3-prong grounding type plugs and matching receptacle which will accept the machine's plug. Before connecting the machine to the power line, make sure the switch (s) is in the "OFF" position and be sure that the electric current is of the same characteristics as indicated on the machine. All line connections should make good contact. Running on low voltage will damage the machine.

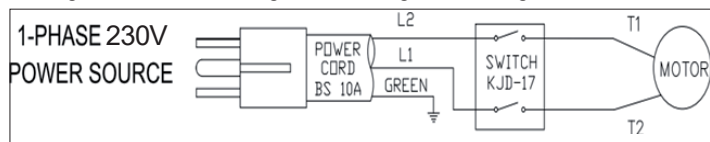

Pic. 1

3.5 Motor Specifications

Your machine is wired for 230V, 50 HZ alternating current. Before connecting the machine to the power source, make sure the switch is in the "OFF" position.

3.6 Grounding Instructions

This machine must be grounded while in use to protect the operator from electric shock.

Cord Connection:

In the event of a malfunction or breakdown, grounding provides a path of least resistance for electric current to reduce the risk of electric shock. This machine is equipped with an electric cord having an equipment-

grounding conductor and a grounding plug. The plug must be plugged into a matching outlet that is properly installed and grounded in accordance with all local codes and ordinances. Do not modify the plug provided - if it will not fit the outlet, have the proper outlet installed by a qualified electrician. Improper connection of the equipment-grounding conductor can result in risk of electric shock. The conductor with insulation having an outer surface that is green with or without yellow stripes is the equipment-grounding conductor. If repair or replacement of the electric cord or plug is necessary, do not connect the equipment-grounding conductor to a live terminal. Check with a qualified electrician or service personnel if the grounding instructions are not completely understood, or if in doubt as to whether the machine is properly grounded. Use only 3-wire extension cords that have 2-prong grounding type plugs and matching 2-conductor receptacles.



EuroPlug - CEE 7/7
Pic. 2

3.7 Extension Cords

Use proper extension cords. Use proper extension cords. Make sure your extension cord is in good condition and has a matching receptacle which will accept the machine's plug. When using an extension cord, be sure to use one heavy enough to carry the current of the machine.

4. Setup

4.1 Assembly

Tools required

Wrenches 12 and 14 mm (supplied in hardware pack)



Phillips screwdriver (not supplied)

SEVERE LACERATION HAZARD. TURN THE UNIT "OFF", DISCONNECT THE UNIT from the power source and wait 2- 1/2 minutes to allow time for internal rotating components to stop before installing or removing accessories, before adjusting or changing set-ups, clearing clogs or when making repairs. For your own safety, do not connect the machine to the power source until the machine is completely assembled. Please also make sure that you read and understand the entire instruction manual.

ASSEMBLY TIME ESTIMATE

1 to 2 hours

CASTERS

1. Locate the bag with 4x 1 cm washers and 4x 5 cm casters.
2. Place a flat washer onto each bolt of the caster.

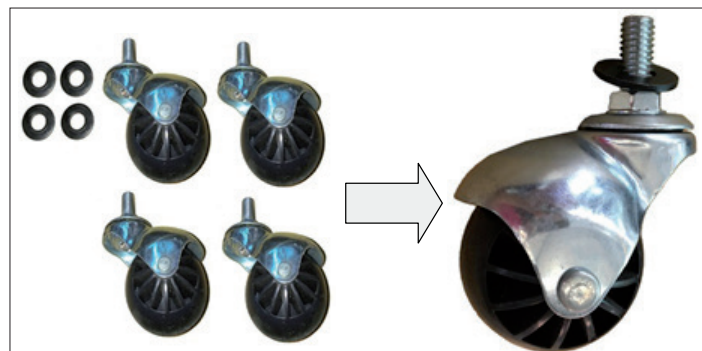

Pic. 3

3. Make sure you have the base in the position as shown below, with the

four bolt holes facing up.



Pic. 4

4. For each wheel, insert bolt from caster through the holes in the base. Tighten the caster and do the same for the rest.



Pic. 5



Pic. 6

SIDE SUPPORTS

1. Place the base with the casters on the bottom. Make sure you place the side with the two bolt holes on each leg of the base to your right side when looking down on it.

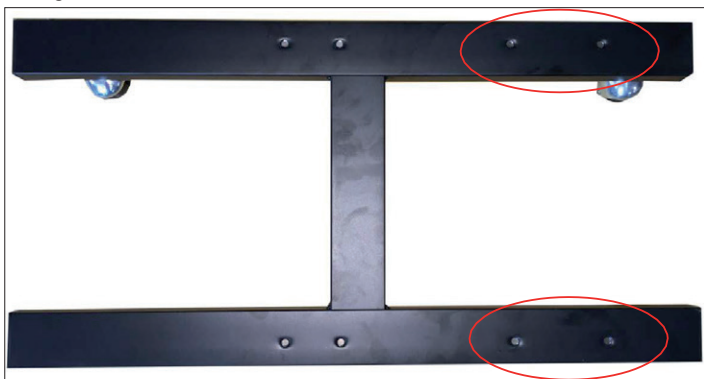

Pic. 7

2. Locate the side supports labelled on the inside with "L" and "R".



Front side
Pic. 8



Back side
Pic. 9

3. The base below shows where each side support needs to go.

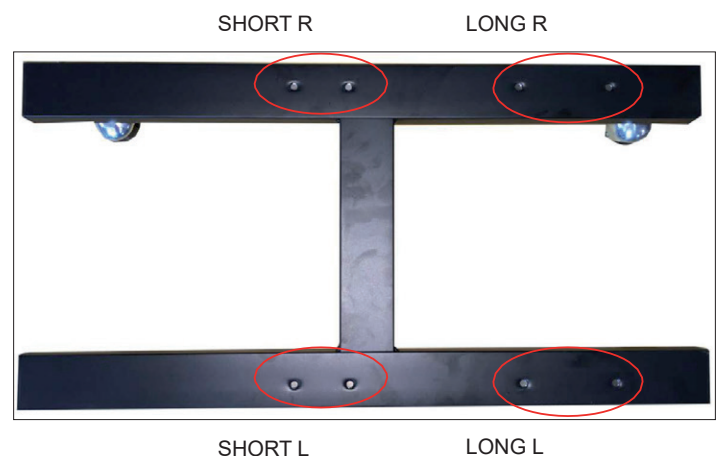

Pic. 10

4. Place the Long side support labeled "L" in an upright position with the slant facing inwards towards the middle of the base. The angle of the picture below has been taken on the opposite side to show the label "L".



Rys. 11

5. Align the two holes in the bottom end of the long side support with the two holes in the base. Use screws (8 mm x 19 mm) and flat washers to align (8 mm). Tighten the bolt securely.

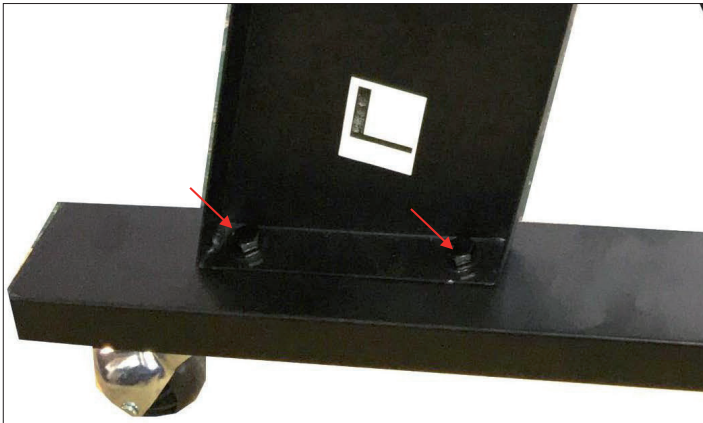

Rys. 12

6. Place the short side support labelled "L" in an upright position with the slant facing long side support.



Rys. 13

7. Align the two holes on the top end of the short side support to with the two bolt holes on the middle of the long side support. Screw together using hex bolts (8 mm x 19 mm) and washers (8 mm). Tighten securely.

8. Align the two holes on the bottom end of the short side support to the two bolt holes in the base. Screw together using hex bolts (8 mm x 19 mm) and washers (8 mm). Tighten securely.



Rys. 14

9. Repeat this process for the remaining side supports labelled "R".

10. The figure below shows both side supports assembled.



Rys. 15

11. Locate the support brace and place inside the two side supports. Note: Make sure the support is attached to the side supports closest to the motor.



Rys. 16

12. Align the four holes in the support brace with the four holes in the side supports as shown below.

13. Screw together using hex bolts (8 mm x 19 mm) and washers (8 mm). Tighten securely.

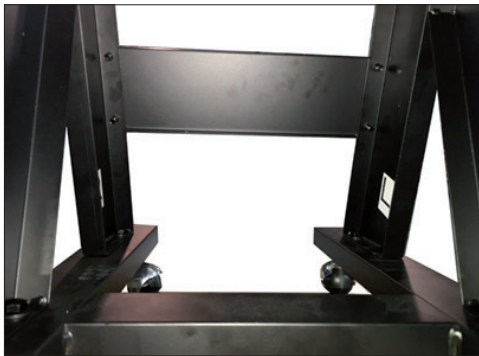

Rys. 17

ATTACHING THE MOTOR AND DUST CHUTE TO THE FRAME

1. Place the motor and dust chute on their side.
2. Align the four holes, two shown at C, on the top of the side supports (A), with the four holes on the dust chute (B).
3. Screw together using hex bolts (8 mm x 19 mm) and washers (8 mm).
4. Repeat this process for the three remaining holes.
5. Carefully lift the assembly up with the wheels on the bottom and dust chute on top.

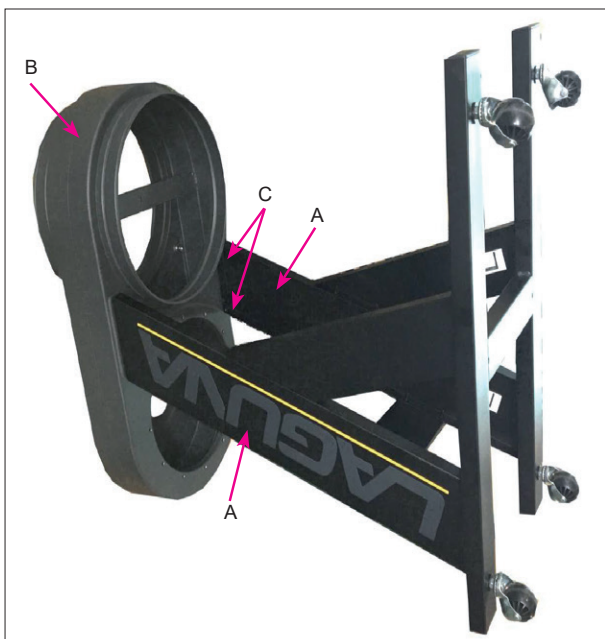

Rys. 18

INTAKE ADAPTER TO THE DUST CHUTE

1. Line up four holes in the intake adapter (one shown as X) with four holes in the dust chute.
2. Screw together using 1,3 cm screws.

SEVERE LACERATION HAZARD. - TURN THE UNIT OFF, disconnect from power source and wait for the motor to stop. Now you can maintain, repair or adjust the machine. The collector is **not** supplied with a hose. Please assemble your own 100 mm hose to the intake adapter and secure it with a hose clamp. Assemble the other end of the flexible hose and to the woodworking machine and secure with a hose clamp. **IMPORTANT:** Do not operate the dust collector without the flexible hose assembled.



Rys. 19

CANISTER FILTER TO CHUTE

1. Take the canister filter and fit the open end to the top channel on the dust chute.
2. Locate the adjustable band clamp from the hardware and take the end with the clamp and key bolt. Adjust the length of the band clamp by tightening or loosening the key bolt.
3. Secure adjustable band clamp around the bottom end of the canister filter.
4. Hook the key bolt onto the other end of the clamp and push the handle (one shown as A) down to secure tightly.



Rys. 20

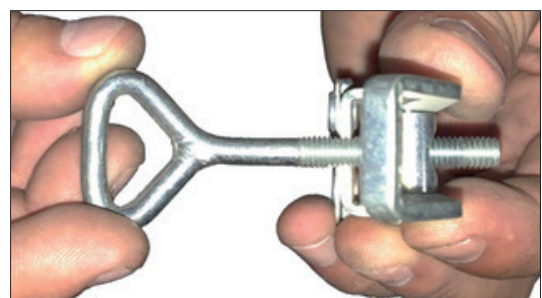

Rys. 21



Rys. 22

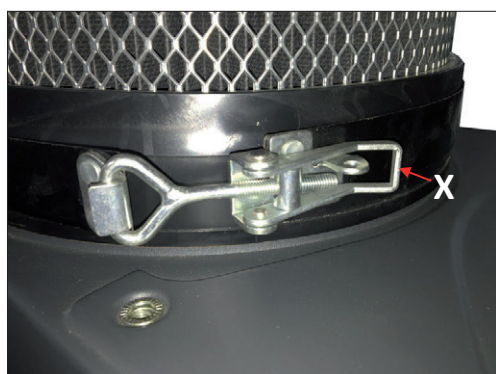

Rys. 23

COLLECTION BAGS TO CHUTE

DISCONNECT THE MACHINE FROM THE POWER SOURCE!

USING THE CLOTH SNAP BAND RING:

1. Place the cloth-covered snap band ring inside the opening of the clear plastic collection bag. Fold about 15 cm of the bag around the snap band ring.
2. Place the bag in the large opening in the dust chute. Fit the snap band ring into the bottom channel. Bend and fold the snap band ring to fit it into place.
3. Tug slight on the bag to eliminate any slack and make sure that the bag is secure and will not detach during collection.



Rys. 24



Rys. 25

USING A METAL BAG CLAMP

You can also attach the plastic bag to the outside of the dust collector using the included metal bag clamp.

1. Place the metal bag clamp around the top of the plastic bag. Fold about 10 cm of plastic bag over the clamp.
2. Place the metal bag clamp and plastic bag on the dust chute. Fasten the metal bag clamp securely.



Rys. 26

5. Maintenance

CLEANING THE FILTER

To ensure proper operation of this Dust Cyclone, the canister filter must have adequate air flow. This means the filter must be regularly maintained by carefully blowing the filter clean using compressed air and an air gun to release built-up particulates trapped between the filter pleats.

For heavy duty users, it is recommended to use compressed air on a regular basis to maintain maximum filtration efficiency and longer life span of the filter.

Using the Filter Cleaner Crank

The filter cleaner crank knocks dust particulate and small debris from the pleated filter and into the filter bag.

To keep your machine in good working condition, it is recommended that you use the filter cleaner crank to clean the filter after every use.

To clean the filter using the crank simply rotate the crank handle clockwise four or five rotations.

Using Compressed Air

Disconnect machine from power!

For heavy duty users, it is recommended to use compressed air on a weekly basis to maintain maximum filtration efficiency and longer life span of the filter.

ROUTINE INSPECTION

It is a good idea to routinely inspect any quality woodworking tool in order to keep it in optimum condition. This includes inspecting all hardware for tightness, ensuring the filter is clean, and cleaning debris and grime from any surfaces and moving parts.

6. Troubleshooting

Machine does not start or a breaker trips.

Possible Cause	Possible Solution
<ol style="list-style-type: none"> 1. Power supply switched OFF or is faulty. 2. Wall fuse/circuit breaker is blown/tripped. 3. Incorrectly wired motor connection. 4. On-board circuit breaker is tripped. 5. Wiring is open/has high resistance. 6. Faulty power switch. Motor is at fault. 	<ol style="list-style-type: none"> 1. Ensure power supply is ON and has the correct voltage. 2. Ensure adequate circuit size; install inlet restrictor, replace weak breaker. 3. Rewire or call certified service technician or electrician. 4. Allow motor to cool, improve ventilation, press reset button. 5. Check for broken wires or poor connections, repair as necessary. 6. Replace switch. Test/repair/replace.

Excessive vibration or noise during operation.

Possible Cause	Possible Solution
<ol style="list-style-type: none"> 1. Loose component. 2. Loose or broken motor mount. 3. Motor fan hitting fan cover. 4. Bad motor bearings. 	<ol style="list-style-type: none"> 1. Inspect and tighten all bolts/nuts. 2. Tighten or replace as needed. 3. Check fan and cover; replace as needed. 4. Rotate shaft manually, check for grinding or loose shaft, replace bearings if needed.

Loud, repetitive noise, or excessive vibration coming from cyclone.

Possible Cause	Possible Solution
<ol style="list-style-type: none"> 1. Machine is on uneven surface. 2. Damaged/Unbalanced impeller. 3. Loose connections. 4. Impeller is loose. 5. Motor fan hitting fan cover.sahuje kryt. 	<ol style="list-style-type: none"> 1. Stabilize on a flat surface. 2. Inspect impeller for dents, bends, loose fins. Replace if needed. 3. Check and re-tighten all fasteners. 4. Replace the motor and impeller. 5. Check fan and cover; replace as needed.

Dust collector does not adequately collect dust or chips; poor performance.

Possible Cause	Possible Solution
<ol style="list-style-type: none"> 1. Canister end bag is full. Filter is dirty. 2. Restricted duct line. 3. Suction route is too long or has too many sharp bends. 4. Wet lumber is clogging ducts. 5. Leaks in the duct work or too many open ports. 6. Inadequate velocity in the main suction line. 7. Wrong size ducting/ports used. 	<ol style="list-style-type: none"> 1. Empty canister end bag. Clean filter. 2. Clean inlet adapter. 3. Move machine closer to the point of suction, and rerun ducts to eliminate sharp bends. 4. Use lumber with less than 20% moisture content. 5. Repair all duct leaks and close any ports not being used. 6. Increase velocity by opening 1 or 2 more blast gates to different branch lines. 7. Re-size and re-install ducts and fittings.

Sawdust being blown into the air from the dust collector.

Possible Cause	Possible Solution
<ol style="list-style-type: none"> 1. Band clamp or end bag is not secure. 2. Loose or damaged seals. 	<ol style="list-style-type: none"> 1. Re-install ensuring a tight fit. 2. Replace seals and gaskets.

CE-KONFORMITÄTSERKLÄRUNG

Produkt: Absauganlage mit Feinstaubfilterpatrone

BFlux1

Typnummer: SF-001KL

Marke: Laguna

Hersteller:

Laguna Tools Inc

2072 Alton Pkwy, Irvine, CA 92606, USA

Hiermit erklären wir in unserer alleinigen Verantwortung, dass dieses Produkt den folgenden Richtlinien entspricht:
- Maschinenrichtlinie 2006/42/EG

Entworfen in Übereinstimmung mit:

** EN ISO 12100: 2010, EN 60204-1: 2006 / AC: 2010

Technische Dokumentation erstellt von:

TUV Rheinland LGA Products GMBH

Zertifikatnummer: BM50418591 & BM50418592



2019-11 Ivo Mlej, CEO

IGM nástroje a stroje s.r.o., Ke Kopanině 560, 252 67 Tuchoměřice, Česká republika

DE - Deutsch

Bedienungsanleitung (Übersetzung der Originalbedienungsanleitung)

Sehr geehrter Kunde,

Vielen Dank für Ihren Kauf und willkommen in der Familie der Besitzer der BFluxl Laguna Maschinen. Wir sind uns dessen bewusst, dass Sie derzeit auf dem Markt unzählige Marken von Holzbearbeitungsmaschinen finden und wir schätzen es, dass Sie sich gerade für die Marke Laguna Tools von IGM entschieden haben.

Jede Laguna Tools Maschine wurde sorgfältig entworfen, um den Bedürfnissen des Kunden entgegenzukommen. Dank praktischer Erfahrung arbeitet Laguna Tools ständig daran, innovative Präzisionsprodukte zu schaffen.

Produkte, die Sie zur Schaffung von Kunstwerken inspirieren, Freude an Arbeit bieten und Ihre Leistung unterstützen.

Inhaltsverzeichnis

1. Konformitätserklärung

1.1 Gewährleistung

2. Spezifikation des Produkts

3. Allgemeine Arbeitssicherheit

3.1 Wichtige Sicherheitshinweise

3.2 Allgemeine Sicherheitsregeln

3.3 Zusätzliche Sicherheitsmaßnahmen

3.4 Stromversorgung

3.5 Motor

3.6 Anweisungen zur Erdung

3.7 Verlängerungskabel

4. Zusammenbau der Maschine

4.1 Montage

5. Instandhaltung der Maschine

6. Störungsbehebung

1. Konformitätserklärung

Wir erklären, dass dieses Produkt im Einklang mit der auf der vorherigen Seite dieser Gebrauchsanweisung genannten Richtlinie und Norm.

1.1 Gewährleistung

Die IGM nástroje a stroje s.r.o. strebt danach, stets ein hochwertiges und leistungsfähiges Produkt zu liefern.

Die Inanspruchnahme der Gewährleistung richtet sich nach den jeweils geltenden Geschäfts- und Gewährleistungsbedingungen der IGM nástroje a stroje s.r.o.

2. Spezifikation des Produkts

Motor	750 W (1HP)
Spannungsversorgung	230V / 50Hz / 1 Phase
Empfohlener Leistungsschutzschalter	16A, Abschaltcharakteristik C (16/1/C)
Luftströmung (nach traditioneller Methode gemessen)	884 m ³ /Stunde
Luftströmung (nach realistischer Methode gemessen)	748 m ³ /Stunde
Ventilator-Durchmesser	230 mm
Absaugstutzen-Durchmesser	100 mm
Schalter	Direkter Motorschalter
Geräuschpegel	76 dB(A)
Transportabmessung (BxLxH)	830 x 510 x 630 mm
Gewicht	32 kg
Transportgewicht	35 kg
Filter	Gefilterter Bereich 1.6m ²
Filterpatrone	360 mm im Durchmesser x 300 mm Höhe
Filtration	1 Mikron, 99.7%
Größe des Abfallsacks unter dem Filter	600 x 900 mm

3. Allgemeine Arbeitssicherheit

3.1 Wichtige Sicherheitshinweise

Lesen Sie alle die Maschine betreffenden Hinweise und Warnungen,

bevor Sie die Maschine verwenden. Die Nichtbeachtung aller nachstehend aufgeführten Anweisungen kann zu Stromschlägen, Brand oder schweren Personen- oder Sachschäden führen.

Holzbearbeitung kann gefährlich sein, wenn sichere und ordnungsgemäße Betriebsverfahren nicht befolgt werden. Wie bei allen Maschinenanlagen gibt es beim Betrieb bestimmte Risiken. Wenn die Maschine mit Respekt und Vorsicht verwendet wird, verringert sich die Möglichkeit von Personenschäden erheblich. Wenn jedoch normale Sicherheitsvorkehrungen übersehen oder ignoriert werden, kann dies zu Verletzungen des Bedieners der Maschine führen. Sicherheitsausrüstung wie Schutzabdeckungen, Schiebestöcke, Klemmen, Druckkämme, Schutzbrillen, Staubmasken und Gehörschutz helfen, mögliche Verletzungen zu vermeiden. Selbst die besten Sicherheitsmaßnahmen können jedoch vor schlechtem Urteilsvermögen, Nachlässigkeit oder Unaufmerksamkeit keinen Schutz bieten. Verwenden Sie in der Werkstatt immer gesunden Menschenverstand und sein Sie vorsichtig. Wenn Sie ein Verfahren gefährlich finden, führen Sie es nicht aus. Finden Sie ein alternatives Verfahren, das Sie sicherer finden. Bedenken Sie: Ihre persönliche Sicherheit liegt in Ihrer Verantwortung.

Die Maschine wurde ausschließlich zur bestimmungsgemäßen Verwendung entworfen. Es wird nachdrücklich empfohlen, diese Maschine keineswegs anzupassen oder sie zu anderen Zwecken zu verwenden, als zu denen sie entworfen wurde. Wenn Sie Fragen zu einer bestimmten Anwendung haben, verwenden Sie die Maschine erst, wenn Sie sich zuerst an den Hersteller gewendet haben, um festzustellen, ob diese Anwendung mit dem Produkt durchgeführt werden kann oder sollte.

Wenn Sie Fragen zum Gebrauch der Maschine haben, verwenden Sie das Produkt erst, wenn Sie den Hersteller kontaktiert und von ihm Auskünfte erhalten haben.

Bei Verwendung der Maschine sollen stets grundlegende Maßnahmen beachtet werden, einschließlich der folgenden:

LESEN SIE ALLE ANWEISUNGEN, BEVOR SIE DIE MASCHINE VERWENDEN Um das Brand-, Stromschlag- oder Verletzungsrisiko zu vermeiden:

- Eingeschaltete Maschine niemals allein lassen. Wenn die Maschine nicht verwendet wird, trennen Sie sie von der Steckdose.

- Maschine weder draußen noch an feuchten Oberflächen verwenden.

- Lassen Sie nicht zu, dass die Maschine als Spielzeug verwendet wird. Bei Verwendung der Maschine in der Nähe von Kindern ist besonders Vorsicht geboten.

- Maschine nur so verwenden, wie in diesem Handbuch beschrieben wird. Ausschließlich das vom Hersteller empfohlene Zubehör verwenden.

- Wenn das Netzkabel oder der Netzstecker beschädigt sind, Maschine nicht verwenden. Wenn die Anlage nicht so funktioniert, wie sie soll, beschädigt ist, fallen, im Freien gelassen oder ins Wasser fallen lassen wurde, senden Sie sie an ein Servicecenter zurück.

- Nicht am Netzkabel ziehen oder tragen, das Netzkabel nicht als Griff verwenden, eine Tür über das Netzkabel nicht schließen und das Netzkabel über scharfe Kanten oder Ecken nicht ziehen. Maschine auf das Netzkabel nicht setzen. Netzkabel von heißen Oberflächen fern halten.

- Den Netzstecker aus der Steckdose nicht am Netzkabel ziehen. Fassen Sie beim Herausziehen den Netzstecker, nicht das Netzkabel.

- Berühren Sie den Stecker oder die Anlage nicht mit nassen Händen.
- Keine Gegenstände in die Öffnungen stecken. Nicht verwenden, wenn eine beliebige Öffnung verstopft ist; frei von Staub, Schmutz, Haaren und allem, was den Luftstrom beeinträchtigen könnte, halten.
- Haare, lose Kleidung, Finger und alle Körperteile von Öffnungen und beweglichen Teile fern halten.
- Alle Bedienelemente ausschalten, bevor die Anlage von Stromversorgung getrennt wird.
- Versichern Sie sich, dass die Anlage an einer stabilen Oberfläche steht, bevor Sie sie reinigen.
- Nicht in Bereichen verwenden, wo sich Brennstoffe oder brennbare Flüssigkeiten befinden oder befinden können.
- Nur an eine ordnungsgemäß geerdete Steckdose anschließen. Siehe Anweisungen zur Erdung.

DIESE ANWEISUNGEN GUT AUFBEWAHREN

- Lesen Sie die Hinweise an der Maschine und in dieser Bedienungsanleitung. Die Nichteinhaltung jeglicher dieser Warnungen kann zu schweren Verletzungen führen.
 - Warnschilder, die unleserlich sind oder sich ablösen, ersetzen.
 - Diese tragbare Zyklon-Absauganlage ist zur professionellen Verwendung von entsprechend geschultem und erfahrener Personal vorgesehen. Wenn Sie mit dem jeweiligen Betriebsverhalten der Absauganlage nicht vertraut sind, verwenden Sie sie nicht, bevor Sie eine angemessene Ausbildung und Kenntnisse erlangt haben.
 - Die Anlage ausschließlich bestimmungsgemäß verwenden. Wenn die Anlage anders als bestimmungsgemäß verwendet wird, schließen die IGM nástroje a stroje s.r.o. sowie die Laguna Tools Inc. jegliche Gewährleistung aus und halten sich von jeglicher Haftung für Verletzungen, die bei solcher Verwendung entstehen können, frei.
 - Beim Arbeiten stets angemessene Schutzbrille/Gesichtsschutz tragen.
 - Vor Verwendung der Anlage, Krawatten, Ringe, Armbanduhren und Schmuck entfernen und Ärmel über Ellbogen hochkrempeln. Vergewissern Sie sich, dass Sie keine lose Kleidung tragen und binden Sie lange Haare zusammen. Rutschfeste Schuhe oder Gleitschutzvorrichtungen im Arbeitsbereich sind empfohlen. Beim Arbeiten keine Handschuhe tragen.
 - Bei einer längeren Arbeit Ohrstöpsel oder Gehörschutz verwenden.
 - Einige Stäube, die beim Schleifen, Sägen, Schneiden, Bohren und anderen Tätigkeiten entstehen, enthalten Chemikalien, die Krebs und Geburtsschäden oder andere reproduktive Schäden verursachen. Einige Beispiele für diese Chemikalien sind:
 - Blei aus bleihaltigen Farben.
 - Kristalline Kieselsäure aus Ziegeln, Zement und anderen Bauprodukten.
 - Arsen und Chrom aus chemisch behandeltem Holz.
- Das Risiko, dass sie eingehen, variiert je nachdem, wie oft Sie die jeweilige Tätigkeit durchführen. Um dieses Risiko zu eliminieren, in gut gelüfteten Räumen arbeiten und zugelassene Sicherheitsausrüstung verwenden, wie etwa Gesichts- oder Staubmasken, die speziell zum Herausfiltern mikroskopischer Partikel entwickelt wurden.
- Verwenden Sie die Anlage nicht, wenn Sie müde sind oder unter Einfluss von Drogen, Alkohol oder anderen Medikamenten stehen.
 - Vergewissern Sie sich vor dem Anschluss an Stromversorgung, dass der Schalter aus ist (in Position OFF steht). (OFF).
 - Vergewissern Sie sich, dass die Maschine ordnungsmäßig geerdet ist.
 - Vergewissern Sie sich, dass die Anlage von Stromversorgung getrennt ist, bevor Sie Einstellungen und Wartungsarbeiten vornehmen.
 - Machen Sie es sich zur Gewohnheit, zu überprüfen, dass alle zusätzlichen Geräte wie etwa Einstellschlüssel, Schraubenschlüssel, Abfall, gebrauchtes Holz und Putzlappen entfernt sind, bevor Sie die

Anlage einschalten.

- Beim Arbeiten Schutzeinrichtungen niemals entfernen. Wenn Sie die Schutzeinrichtungen wegen Wartung entfernen, ist äußerste Vorsicht geboten und die Schutzeinrichtungen sind nach Beendigung der Wartungsarbeiten sofort zurück einzubauen.
 - Stellen Sie sicher, dass die Absauganlage auf einer ebenen Oberfläche steht und die Räder arretiert sind, bevor sie die Anlage verwenden.
 - Maschinenteile auf Beschädigung überprüfen. Beschädigte Schutzeinrichtungen auf richtige und ungestörte Funktionsfähigkeit überprüfen, bevor die Anlage weiterverwendet wird. Prüfen Sie die Ausrichtung und Befestigung beweglicher Teile sowie beschädigte Teile der Verankerung der Anlage sowie weitere Bedingungen, die die ordnungsmäßige Funktionsfähigkeit der Maschine beeinträchtigen könnten. Beschädigte Schutzmittel oder Schutzeinrichtungen sind vor jeder Verwendung der Maschine ordnungsmäßig zu reparieren oder auszutauschen.
 - Sorgen Sie für ausreichend Platz um den Arbeitsbereich und eine blendfreie Beleuchtung des Arbeitsbereichs.
 - Den Boden rund um die Maschine sauber und frei von Altmaterial und Öl und Fett halten.
 - Besucher in einem sicheren Abstand zum Arbeitsbereich halten. Außerhalb der Reichweite von Kindern aufbewahren.
 - Sichern Sie die Werkstatt vor Kindern mit Schlössern, Zentralschaltern oder indem Sie Startschlüssel sicher lagern.
 - Schenken Sie der Arbeit Ihre ungeteilte Aufmerksamkeit. Ungenügende Aufmerksamkeit, Konversation oder „Späße“ beim Arbeiten können zu schweren Verletzungen führen.
 - Achten Sie beim Arbeiten auf eine ausgeglichene Haltung, damit Sie nicht fallen oder sich gegen die Absauganlage lehnen. Arbeit nicht hastig durchführen und keine übermäßige Kraft anwenden, egal für welche Operation.
 - Verwenden Sie das richtige Werkzeug mit der richtigen Geschwindigkeit und Vorschubgeschwindigkeit. Werkzeuge oder Zubehör nicht für Arbeiten verwenden, für die sie nicht bestimmt sind. Das richtige Werkzeug wird die gewünschte Arbeit besser und sicherer ausführen.
 - Empfohlenes Zubehör verwenden; unsachgemäßes Zubehör kann gefährlich sein.
 - Wartung der Anlage mit Sorgfalt ausführen. Anweisungen für Schmieren und Zubehörwartung einhalten.
 - Vor Reinigung Maschine ausschalten. Zur Entfernung von Sägemehl und Abfall eine Bürste oder Druckluft verwenden - nicht mit bloßen Händen reinigen.
 - Auf die Maschine nicht treten. Umkippen der Maschine kann zu schweren Verletzungen führen.
 - Maschine niemals unbeaufsichtigt laufen lassen. Wenn die Maschine ausgeschaltet wird, gehen Sie nicht sofort weg, sondern warten Sie bis sie vollständig zum Stillstand gekommen ist.
- ### 3.2 Allgemeine Sicherheitsregeln
- WARNUNG: DIE NICHTBEACHTUNG DIESER REGELN KANN ZU SCHWERER VERLETZUNGEN FÜHREN. MASCHINENTEILE AUF BESCHÄDIGUNG ÜBERPRÜFEN.** Die Anlage ordnungsmäßig reparieren oder alle beschädigten Teile austauschen, bevor sie weiterverwendet wird.
- LESEN SIE DIE BEDIENUNGSANLEITUNG, BEVOR SIE DIE MASCHINE VERWENDEN, UM EIGENE SICHERHEIT ZU GEWÄHRLEISTEN.** Machen Sie sich vertraut mit der Verwendung, Beschränkungen und Gefahren, die sich aus der Verwendung der Maschine ergeben können.
- ARBEITSBEREICH SAUBER HALTEN.** Eine unordentliche Werkstatt oder Unordnung in der Nähe der Maschine können zu einem Unfall führen.
- NICHT IN EINER GEFÄHRLICHEN UMGEBUNG VERWENDEN.** Die Absauganlage nicht in einer feuchten oder nassen Umgebung

verwenden und sie keinem Regen aussetzen. Der Arbeitsbereich muss gut beleuchtet sein.

KINDER UND BESUCHER DES ARBEITSBEREICHS AUSSERHALB VON REICHWEITE DER MASCHINE HALTEN. Halten Sie alle Kinder und unerfahrenes Personal in einem sicheren Abstand vom Arbeitsbereich.

VOR WARTUNG MASCHINE VON STROMVERSORGUNG TRENNEN.

MASCHINENTEILE AUF BESCHÄDIGUNG ÜBERPRÜFEN. Die Anlage ordnungsmäßig reparieren oder alle beschädigten Teile austauschen, bevor sie weiterverwendet wird.

DIE NICHTBEACHTUNG DIESER REGELN KANN ZU SCHWERVERLETZUNGEN FÜHREN.

3.3 Zusätzliche Sicherheitsmaßnahmen

WEITERE SICHERHEITSMASSNAHMEN FÜR DIE ABSAUGANLAGE

Bestimmungsgemäße Verwendung. Die Absauganlage ist ausschließlich zum Sammeln von Sägemehl und Spänen von Holzbearbeitungsmaschinen bestimmt. Verwenden Sie diese Anlage nicht, um Metalle, Leim, Steine, Gipskarton, Asbest, Bleifarben, Kieselsäuren, Flüssigkeiten, Aerosole oder andere brennbare, entzündliche oder gefährliche Werkstoffe abzusaugen.

Gefährliche Stäube. Bei Verwendung der Maschinen entstandene stäube können Krebs, Geburtsschäden oder eine langfristige Beschädigung von Atemwegen verursachen. Seien Sie sich der mit Verwendung jedes Werkstoffs verbundenen Staubgefahren bewusst. Tragen Sie stets ein angemessenes Atemschutzgerät, um das Risiko zu reduzieren.

Stauballergien. Staub aus bestimmten Hölzern kann bei Menschen und Tieren eine allergische Reaktion hervorrufen. Vergewissern Sie sich, dass Sie wissen, welcher Art von Holzstaub Sie ausgesetzt werden, falls die Möglichkeit einer allergischen Reaktion besteht. Atemschutzgerät verwenden. Feinstaub, der zu klein ist, um im Filter aufgefangen zu werden, wird während des Betriebs in die Umgebungsluft geblasen. Tragen Sie beim Betrieb - auch für kurze Zeit - stets ein angemessenes Atemschutzgerät, um das Risiko einer dauerhaften Beschädigung der Atemwege zu vermeiden.

Abfallsäcke und Behälter entleeren. Tragen Sie beim Entfernen von Staub aus dem Sammelbehälter stets ein Atemschutzgerät und eine Schutzbrille. Staub stets fern von Zündquellen und in dafür vorgesehene Behälter entsorgen.

Von Stromversorgung trennen. Schalter ausschalten und Absauganlage von der Stromversorgung trennen und Motor vollständig zum Stillstand kommen lassen, bevor Sie die Maschine unbeaufsichtigt lassen oder jegliche Service-, Reinigungs-, Wartungs- oder Einstellungsarbeiten durchführen.

Schwebende Staubpartikel und Zündquellen. Absauganlage nicht in Bereichen mit hohem Explosionsrisiko betreiben. Bereiche mit hohem Risiko umfassen, ohne darauf beschränkt zu sein, Bereiche in der Nähe von Zündflammen, offenen Flammen oder anderen Zündquellen.

Brandschutzmaßnahmen. Die Absauganlage nur an Orten betreiben, die mit einem Feuerlöschsystem ausgestattet sind oder wo Brandschutzmaßnahmen wie etwa Feuerlöscher verfügbar sind.

Mit Schaufellüfter verbundene Gefahren. Während des Betriebs Hände oder Werkzeuge niemals in die Nähe der Absaugöffnung bringen - aus welchem Grund auch immer. Das starke Saugen könnte leicht einen versehentlichen Kontakt mit dem Schaufellüfter verursachen, was zu schweren Verletzungen oder Beschädigung der Maschine führen kann. Kleine Tiere und Kinder stets von der Absaugöffnung halten.

Funken vermeiden. Lassen Sie niemals zu, dass Stahl oder Steine den Lüfter berühren - dadurch können Funken gebildet werden. Die Funken können lange Zeit in Holzstaub schwelen, bevor ein Feuer überhaupt erkannt wird. Wenn Sie versehentlich in Holz schneiden, das metallische Fremdkörper enthält (Nägel, Heftklammern, usw.), die Absauganlage sofort ausschalten, von Stromversorgung trennen und warten, bis der Lüfter zum Stillstand gekommen ist. Anschließend den Sammelbehälter in einen zugelassenen luftdichten Metallbehälter entleeren.

Betriebsstandort. Um das Risiko von Feinstaubaussetzung zu reduzieren, dauerhaft aufgestellte Absauganlagen außerhalb des Arbeitsbereichs oder in einem anderen mit Staubdetektor ausgestatteten Raum platzieren.

Die Absauganlage nicht in feuchten oder nassen Bereichen verwenden - ein Kontakt der Maschine mit Wasser oder einer feuchten Umgebung kann zu Stromschlägen führen oder die Lebensdauer der Maschine beeinträchtigen.

Statische Elektrizität. Kunststoffstaubführungen erzeugen statische Elektrizität, wenn dadurch Holzspäne geführt werden. Obwohl durch statische Elektrizität verursachte Funken selten sind, können sie Explosion oder Brand verursachen. Um dieses Risiko zu vermeiden, ist dafür zu sorgen, dass alle Staubleitungen mit einem Erdungsdraht angemessen geerdet sind.

Regelmäßige Reinigung. Sammelsäcke und Behälter regelmäßig überprüfen/entleeren, um das Ansammeln von Feinstaub zu vermeiden - es kann das Brandrisiko erhöhen. Arbeitsbereich, wo die Maschine verwendet wird, regelmäßig aufräumen - übermäßige Staubsammlung an Deckenleuchten, Heizungen, Schalttafeln oder anderen Wärmequellen erhöht das Brandrisiko.

WARNUNG: VERNACHLÄSSIGUNG VON VORBEUGUNGSMASSNAHMEN KANN ZU LEICHTEN VERLETZUNGEN ODER BESCHÄDIGUNG DER MASCHINE FÜHREN.

WARNUNG: VERNACHLÄSSIGUNG VON VORBEUGUNGSMASSNAHMEN KANN ZU SCHWERVERLETZUNGEN ODER SOGAR ZUM TOD FÜHREN.

DIESE ANWEISUNGEN GUT AUFBEWAHREN.

Greifen Sie darauf zurück, falls erforderlich und verwenden Sie diese, um andere Personen anzuweisen.

3.4 Stromversorgung

STROMANSCHLUSS

Für die Laguna BFlux Maschine sollte ein separater Stromkreis verwendet werden. Der Stromkreis sollte mit einem 16 A Leistungsschutzschalter Abschaltcharakteristik C geschützt werden. Zum Anschluss lediglich ein 3-Leiter-Verlängerungskabel mit Erdung und entsprechender Steckdose für den Netzstecker der Maschine verwenden.

Vergewissern Sie sich, dass sich der Schalter in AUS-Position befinden, bevor Sie die Maschine an Stromversorgung anschließen. Setzen Sie die Anlage keinem Regen aus und betreiben Sie sie nicht an feuchten Orten.



Abb. 1

3.5 Motor

Die Maschine ist zum Betrieb in einem 240 V Stromnetz, 50HZ Wechselstrom bestimmt. Vergewissern Sie sich vor dem Anschluss der Maschine an Stromversorgung, dass sich der Schalter in AUS-Position befindet.

3.6 Erdung der Maschine

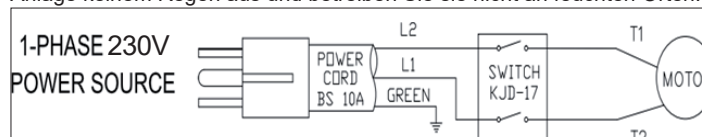
Die Maschine muss beim Betrieb geerdet sein, damit die Bediener vor Stromschlägen geschützt sind. Kreuzschraubenzieher (nicht mitgeliefert)

Netz Kabel:

Diese Maschine muss dauerhaft geerdet sein. Im Falle einer Störung oder einer Fehlfunktion bietet die Erdung einen Weg mit dem geringsten Widerstand gegen elektrischen Strom, wodurch das Risiko eines Stromschlags verringert wird. Die Maschine ist mit einem Netzkabel ausgestattet, das über einen Schutzleiter und einen Stecker mit Erdungskonnektor (Abb. 2) verfügt. Der Netzstecker darf nur an eine geeignete und geerdete Steckdose angeschlossen werden, die allen örtlichen Vorschriften und Verordnungen entspricht. Ändern Sie den Netzstecker nicht, wenn er nicht in die Steckdose passt. Wenden Sie sich an eine qualifizierte Elektrofachkraft, die eine angemessene Steckdose installieren wird. Ein unsachgemäßer Anschluss des Erdungsleiters kann zu einem Stromschlag führen. Wenn das Kabel oder der Netzstecker repariert werden müssen, wenden Sie sich an eine qualifizierte Elektrofachkraft.

Wenn Sie sich bezüglich der richtigen Schaltung nicht sicher sind, wenden

Sie sich an eine qualifizierte Elektrofachkraft.

Bei Verwendung eines Verlängerungskabels nur ein Kabel mit drei Leitern und entsprechender Erdung verwenden. Beschädigte oder verschlissene Kabel sind sofort auszutauschen.



EuroPlug - CEE 7/7
Abb. 2

3.7 Verlängerungskabel

RICHTIGES VERLÄNGERUNGSKABEL VERWENDEN. Vergewissern Sie sich, dass sich das Verlängerungskabel in einem guten Zustand befindet. Die Verwendung eines unangemessenen Verlängerungskabels kann zu einem Stromschlag führen.

4. Zusammenbau der Maschine

4.1 Montage

Erforderliche Werkzeuge



Maulschlüssel 12 und 14 mm (mitgeliefert).

VERLETZUNGSGEFAHR. ABSAUGANLAGE AUSSCHALTEN. MASCHINE VON STROMVERSORGUNG TRENNEN und zwei Minuten bis dreißig Sekunden warten, bis die Maschine vollständig zum Stillstand gekommen ist. Jetzt kann die Maschine eingestellt, gewartet oder gereinigt werden. Maschine nicht an Stromquelle anschließen, solange sie nicht vollständig zusammengebaut ist, um eigene Sicherheit zu gewährleisten. Versichern Sie sich ferner, dass Sie die gesamte Bedienungsanleitung gelesen und verstanden haben.

ABSCHÄTZUNG DER MONTAGEZEIT 1 bis 2 Stunden

RÄDER

1. Kunststoffbeutel mit vier 1cm Unterlegscheiben und vier 5cm Rädern aussuchen.
2. Auf jede Radschraube eine Unterlegscheibe einschieben.



Abb. 3

3. Die Basis der Maschine so platzieren, dass die Löcher für Räder nach oben zeigen.

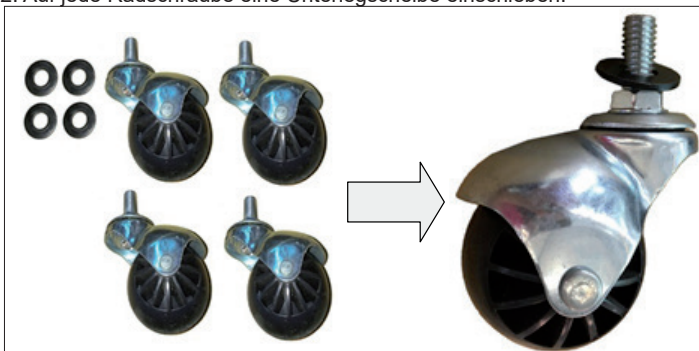

Abb. 4

4. Nehmen Sie die lange linke Seitenstütze L, die Buchstabe nach innen gerichtet. Die Abbildung wurde von der anderen Seite aufgenommen, um die Buchstabe L auf der Innenseite darstellen zu können.



Abb. 5



Abb. 6

SEITENSTÜTZEN

1. Die Basis wenden und auf Räder setzen. Die Basis so legen, dass sich zwei Löcher für Schrauben rechts befinden. Siehe Abbildung.



Abb. 7

2. Suchen Sie die Seitenstützen aus, die auf der Innenseite mit Buchstaben L und R markiert sind.

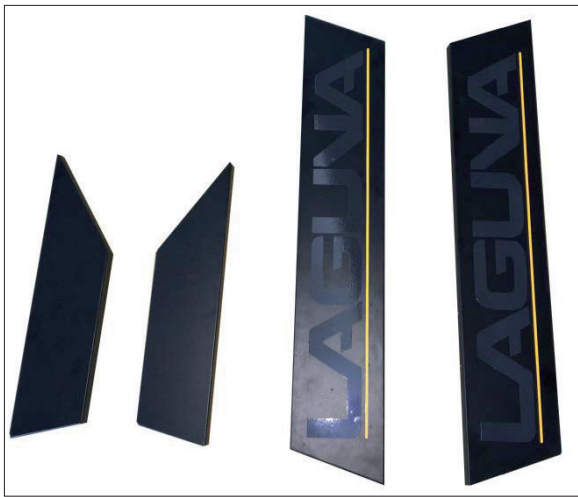

Vorderseite
Abb. 8



Rückseite
Abb. 9

3. Auf der Abbildung unten wird dargestellt, wo die einzelnen Seitenstützen zu montieren sind.

Kurze linke Seitenstütze Lange rechte Seitenstütze

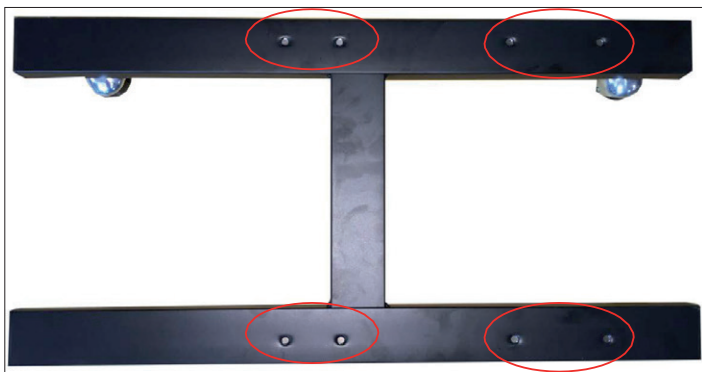

Kurze linke Seitenstütze Lange rechte Seitenstütze

Abb. 10

4. Das Rad in die Basis montieren. Die Mutter auf dem Rad mit Maulschlüssel festziehen. Die anderen Räder auf die gleiche Weise montieren.



Abb. 11

5. Die lange linke Seitenstütze L mit den Schraubenlöchern in der Basis auszurichten. Mit Sechskantschrauben (8 mm x 19 mm) und Unterlegscheiben (8 mm) anschrauben. Schrauben richtig festziehen.



Abb. 12

6. Die kurze linke Seitenstütze L unter die lange Seitenstütze L setzen.

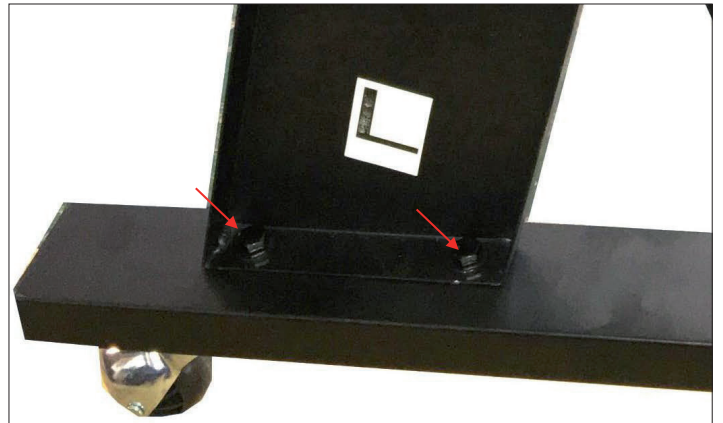

Abb. 13

7. Zwei Löcher auf Seite der kurzen Seitenstütze mit zwei Löchern auf Seite der langen Stütze ausrichten. Mit Sechskantschrauben (8 mm x 19 mm) und Unterlegscheiben (8 mm) zusammenschrauben. Schrauben richtig festziehen.

8. Die kurze linke Seitenstütze L mit den Schraubenlöchern in der Basis ausrichten. Mit Sechskantschrauben (8 mm x 19 mm) und Unterlegscheiben (8 mm) zusammenschrauben. Schrauben richtig festziehen.



Abb. 14

9. Das gleiche Verfahren auf der anderen Seite mit den R-Seitenstützen wiederholen.

10. Auf der Abbildung unten wird der richtige Zusammenbau der Seitenstützen dargestellt.



Abb. 15

11. Nehmen Sie die Mittelstütze, die zwischen die langen L und R Seitenstützen eingelegt wird. Anm.: Versichern Sie sich, dass die Mittelstütze mit der Markierung nach außen montiert wird.



Abb. 16

12. Die Mittelstütze mit den vier Löchern in langen Seitenstützen ausrichten.

13. Mit Sechskantschrauben (8 mm x 19 mm) und Unterlegscheiben (8 mm) anschrauben. Schrauben richtig festziehen.



Abb. 17

MITTELTEIL UND MOTOR AN DEN RAHMEN MONTIEREN

1. Mittelteil mit dem Motor auf die Seite legen.
2. Vier C Löcher in A Beinen mit vier Löchern mit dem B Mittelteil ausrichten.
3. Mit Sechskantschrauben (8 mm x 19 mm) und Unterlegscheiben (8 mm) zusammenschrauben.
4. Das gleiche Verfahren für die restlichen drei Löcher wiederholen.
5. Den Set vorsichtig heben und auf Räder setzen.

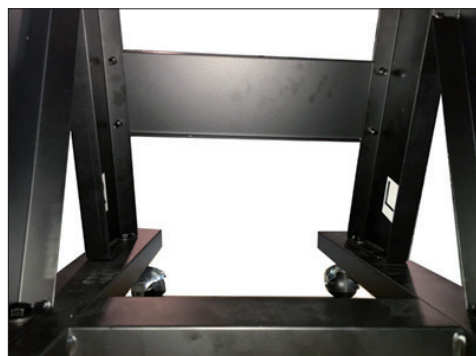

Abb. 18

Anm.: Der Motor ist auf dieser Abbildung nicht

ANSCHLUSSSTUTZEN

1. Anschlussstutzen mit vier Löchern (X) im Mittelteil ausrichten.
2. Mit 1,3cm Schrauben zusammenschrauben.

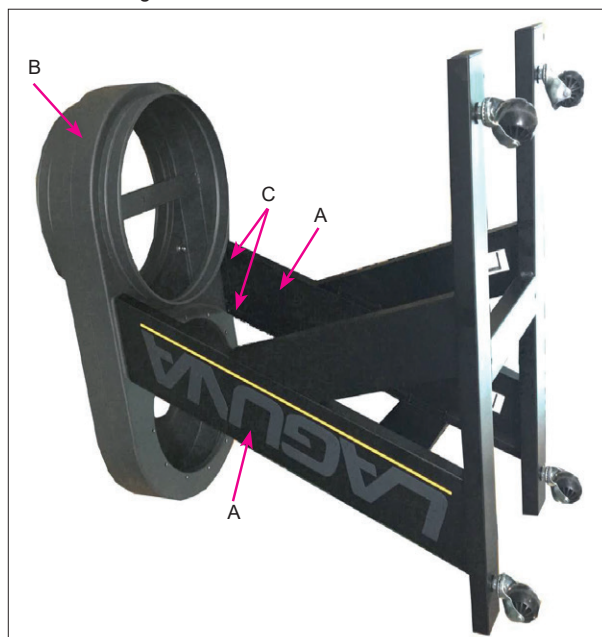
VERLETZUNGSGEFAHR. -

MASCHINE VON STROMVERSORGUNG TRENNEN und zwei Minuten bis dreißig Sekunden warten, bis die Maschine vollständig zum Stillstand gekommen ist. Jetzt kann die Maschine eingestellt, gewartet oder gereinigt werden. Die Absauganlage wird nicht mit einem Absaug Schlauch geliefert. An die Maschine einen eigenen 10cm Schlauch anschließen und mit Klemme befestigen. Das andere Ende des Schlauchs an die Maschine anschließen, in die abgesaugt wird, und mit Klemme absichern.

WICHTIG: Die Maschine nicht starten, solange der Schlauch nicht montiert ist.



Abb. 19

FILTERPATRONE ANSCHLIESSEN

1. Filterpatrone in den Mittelteil der Absauganlage einschieben.
2. Verstellbare Bandklemme vorbereiten. Länge der Bandklemme einstellen, indem die Augenschraube festgezogen oder gelöst wird.
3. Die Bandklemme um den Unterteil der Filterpatrone befestigen.
4. Das Auge an der Schraube in den Haken auf der anderen Seite haken und absichern.



Abb. 20



Abb. 21



Abb. 22

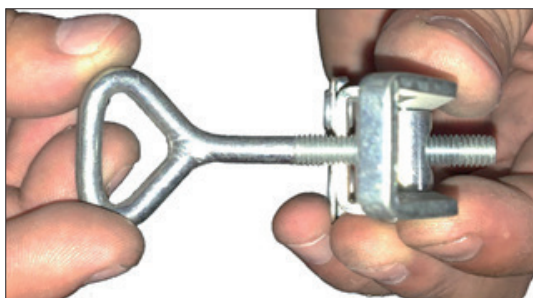

Abb. 23

ABFALLSACK BEFESTIGEN

MASCHINE VON STROMVERSORGUNG TRENNEN!

BEFESTIGUNGSRING:

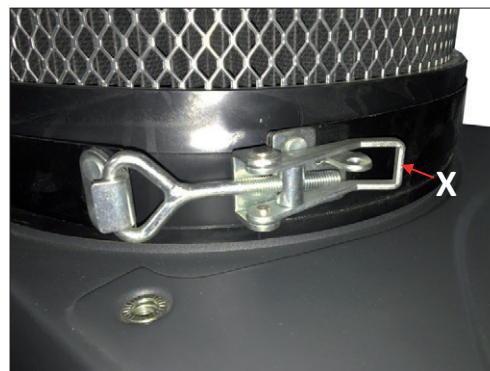
1. Befestigungsring (A) in den durchsichtigen Abfallsack platzieren. Ca. 15 cm des oberen Teils des Abfallsacks um den Befestigungsring falten.
2. Abfallsack mit dem Ring in die Öffnung (B) im Absaugstutzen setzen. Der Ring muss etwas gebogen werden, um dessen Einbau zu erleichtern.
-
3. An den Abfallsack leicht ziehen, um ihn auf festen Sitz am Ring zu prüfen, damit er sich beim Absaugen nicht löst.



Abb. 24



Abb. 25

METALLBANDKLEMME VERWENDEN

Der Abfallsack kann auch von außen mit einer Metallbandklemme befestigt werden.

1. Metallbandklemme um den oberen Teil des Kunststoffsacks setzen. Ca. 10-15 cm über die Metallbandklemme falten.
2. Metallklemme mit dem Abfallsack auf den Mittelteil der Absauganlage setzen. Metallbandklemme richtig festziehen.



Abb. 26

5. Instandhaltung der Maschine

FILTER REINIGEN

Um den ordnungsgemäßen Betrieb dieser Zyklon-Absauganlage zu gewährleisten, muss ein genügender Luftstrom in das Filter gewährleistet werden. Dies bedeutet, dass das Filter regelmäßig durch vorsichtiges Blasen des Filters mit Druckluft und einer Luftpistole gewartet werden muss, um die in den Filterfalten gefangenen Partikeln loszuwerden.

Für Hochleistungsbenutzer wird empfohlen, regelmäßig mit Druckluft zu reinigen, um eine maximale Filtrationseffizienz und lange Lebensdauer des Filters zu gewährleisten.

Reinigungskurbel verwenden

Die Reinigungskurbel stößt Staubpartikel vom Filter in den Abfallsack.

Um Ihre Maschine in einem guten Betriebszustand zu halten, wird empfohlen, die Reinigungskurbel nach jedem Gebrauch der Maschine zu verwenden.

Es genügt, die Kurbel einfach 4-5 mal hin und her zu drehen.

Druckluft verwenden

Maschine von Stromversorgung trennen!

Für Benutzer, die die Maschine oft verwenden, wird empfohlen, regelmäßig mit Druckluft zu reinigen, um eine maximale Filtrationseffizienz und lange Lebensdauer des Filters zu gewährleisten.

ROUTINENKONTROLLE

Es ist eine gute Idee, jede hochwertige Maschine oder Werkzeug regelmäßig in der richtigen Reihenfolge zu überprüfen, um sie in optimalem Zustand zu halten. Dies umfasst die Überprüfung der gesamten Bestandteile auf Dichtheit, Sicherstellen, dass das Filter sauber ist, und Entfernung von Schmutz und Verunreinigungen von allen Oberflächen und beweglichen Teilen.

6. Störungsbehebung

Maschinen startet nicht oder Schutzschalter schaltet aus.

Mögliche Ursache	Mögliche Lösung
<ol style="list-style-type: none">1. Ausgeschaltete oder defekte Stromversorgung.2. Sicherung/Schutzschalter ist durchgebrannt/ausgelöst.3. Unkorrekter Motoranschluss.4. Hauptschalter am Bedienpanel ist aus.5. Unterbrochener Kontakt/ zu großer Widerstand.6. Ein-/Aus-Schalter Defekt. Defekt am Motor.	<ol style="list-style-type: none">1. Überprüfen, dass die Stromversorgung eingeschaltet ist und richtige Spannung hat.2. Mit angemessenem Schutzschalter ausstatten, schwachen Schutzschalter austauschen.3. Umschalten oder einen zertifizierten Servicetechniker oder Elektriker anrufen.4. Motor abkühlen lassen, für ausreichende Ventilation sorgen, zurücksetzen.5. Verdrahtungen auf Unterbrechung und richtigen Anschluss prüfen, nach Bedarf reparieren.6. Ein-/Aus-Schalter austauschen. Überprüfen/reparieren/austauschen.

Übermäßige Vibrationen oder Lärm beim Betrieb.

Mögliche Ursache	Mögliche Lösung
<ol style="list-style-type: none">1. Gelöster Teil.2. Gelöster oder defekter Motorhalter.3. Motorlüfter berührt die Abdeckung.4. Verschlissene Motorlager.	<ol style="list-style-type: none">1. Alle Schrauben/Muttern prüfen und festziehen.2. Nach Bedarf festziehen oder austauschen.3. Lüfter und Abdeckung prüfen; austauschen.4. Welle von Hand drehen, auf Stottern oder lose Welle prüfen, Lager austauschen, wenn erforderlich.

Maschine läuft zu laut, vibriert oder erzeugt regelmäßige Geräusche.

Mögliche Ursache	Mögliche Lösung
<ol style="list-style-type: none">1. Maschine steht auf einer unebenen Oberfläche.2. Defekter/unausgeglichener Lüfter.3. Lockere Verbindungen.4. Lockerer Lüfter.5. Lüfter berührt die Abdeckung.	<ol style="list-style-type: none">1. Maschine auf ebene Oberfläche stellen.2. Lüfter auf Dellen, Biegungen, lose Rippen und andere Beschädigung prüfen.3. Alle Befestigungselemente prüfen und festziehen.4. Motor und Lüfter austauschen.5. Lüfter und Abdeckung prüfen; austauschen.

Zyklon-Absauganlage saugt nicht (genügend) aus; schwache Leistung.

Mögliche Ursache	Mögliche Lösung
<ol style="list-style-type: none">1. Abfallbehälter oder Filterbehälter sind voll. Filter ist verstopft.2. Verstopfte Luftleitung.3. Zu lange Leitung oder zu viele scharfen Biegungen.4. Leitung mit nassem Holz verstopft.5. Undichtigkeiten oder zu viele offene Anschlussstutzen.6. Unzureichende Durchflussgeschwindigkeit im Hauptabsaugrohr.7. Ungeeignete Größe von Leitungen, Verbindungen oder Anschlüsse.	<ol style="list-style-type: none">1. Filterbehälter austauschen. Filter reinigen.2. Anschlussstutzen reinigen.3. Absauganlage näher an die abzusaugende Maschine bringen. Leitung anpassen, sämtliche scharfe Biegungen entfernen.4. Holz mit weniger als 20% Feuchtigkeitsgehalt verwenden.5. Alle Undichtigkeiten reparieren und alle nicht gebrauchten Anschlussstutzen verschließen.6. Durchflussgeschwindigkeit kann durch Öffnen von 1 oder 2 weiteren Schranken an verschiedenen Abzweigungen erhöht werden.7. Größe der Leitung sowie die Befestigung und Haltung der Leitung ändern.

Absauganlage blasst Sägemehl in die Luft.

Mögliche Ursache	Mögliche Lösung
<ol style="list-style-type: none">1. Lockere Bandklemmen der Sammelbehälter.2. Lockere oder beschädigte Dichtung.	<ol style="list-style-type: none">1. Wieder verschließen und für richtige Abdichtung sorgen.2. Dichtung austauschen.

CE-ES-Prohlášení o shodě

Výrobek: Odsavač pilin a prachu s mikrofiltračním nástavcem

BFlux1

Typové číslo: SF-001KL

Značka: Laguna

Výrobce:

Laguna Tools Inc
2072 Alton Pkwy, Irvine, CA 92606, USA

Na vlastní zodpovědnost Tímto prohlašujeme, že tento produkt vyhovuje následujícím předpisům:
- Směrnice o strojních zařízeních 2006/42/ES

Konstruováno ve shodě s:

** EN ISO 12100: 2010, EN 60204-1: 2006 / AC: 2010

Technickou dokumentaci zpracoval:

TUV Rheinland LGA Products GMBH

Číslo certifikátu: BM50418591 & BM50418592



2019-11 Ivo Mlej, CEO

IGM nástroje a stroje s.r.o., Ke Kopanině 560, 252 67 Tuchoměřice, Česká republika

CZ - Česky

Návod k obsluze (překlad původního návodu)

Vážený zákazníku,

děkujeme za Váš nákup a vítějte ve skupině vlastníků strojů **Laguna BFlux1**. Rozumíme, že se na současném trhu nalézají nespočet dřevoobráběcích značek a vážíme si toho, že jste se rozhodli zakoupit právě stroj značky Laguna Tools od IGM.

Každý stroj Laguna Tools byl pečlivě navržen s ohledem na potřeby zákazníka. Díky praktickým zkušenostem Laguna Tools neustále pracuje na vytváření inovativních a profesionálních strojů. Stroje, které inspirují k tvorbě uměleckých děl a se kterými je radost pracovat.

Obsah

1. Prohlášení o shodě

1.1 Záruka

2. Specifikace produktu

3. Obecná bezpečnost práce

- 3.1 Důležité bezpečnostní pokyny
- 3.2 Obecná bezpečnostní pravidla
- 3.3 Dodatečná bezpečnostní opatření
- 3.4 Napájení
- 3.5 Specifika motoru
- 3.6 Pokyny pro uzemnění
- 3.7 Prodlužovací kabely

4. Sestavení stroje

4.1 Montáž

5. Údržba stroje

6. Odstranění problémů

1. Prohlášení o shodě

Prohlašujeme, že tento výrobek je v souladu se směrnicí a normou uvedenou na předchozí straně tohoto manuálu.

1.1 Záruka

Firma IGM nástroje a stroje s.r.o. se vždy snaží dodat kvalitní a výkonný produkt.

Uplatnění záruky se řídí platnými obchodními podmínkami a záručními podmínkami firmy IGM nástroje a stroje s.r.o.

2. Specifikace produktu

Motor	750 W (1HP)
Napájení	230V / 50Hz / 1 fáze
Doporučený jistič	16A, vypínací charakteristika C (16/1/C)
Proudění vzduchu (měřeno tradiční metodou)	884m ³ /hodinu
Proudění vzduchu (měřeno realistickou metodou)	748m ³ /hodinu
Průměr ventilátoru	230 mm
Průměr odsávacího hrdla	100 mm
Spínač	Přímý motorový spínač
Hlučnost	76 dB(A)
Přepavní rozměry (ŠxDxV)	830 x 510 x 630 mm
Hmotnost	32 kg
Přepavní hmotnost	35 kg

Filtr	Filtrovaná oblast: 1.6m ²
Filtrační patrona	360 mm v průměru x 300 mm výška
Filtrace	1 Mikron, 99.7%
Velikost odpadního pytle pod filtrem	600 x 900 mm

3. Obecná bezpečnost práce

3.1 Důležité bezpečnostní pokyny

Před použitím stroje si přečtěte všechna opatření a varování, která se ho týkají. Nedodržení všech níže uvedených pokynů může mít za následek úraz elektrickým proudem, požár, vážné zranění nebo poškození majetku.

Práce se dřevem může být při nedodržení bezpečných a správných provozních postupů nebezpečná. Stejně jako u všech strojních zařízení

existují při provozu určitá rizika. Respekt a opatrnost značně snižují pravděpodobnost zranění při práci se strojem. Pokud jsou však běžná bezpečnostní opatření přehlížena nebo ignorována, může dojít ke zranění obsluhy stroje. Bezpečnostní vybavení, jako jsou ochranné kryty, podavače, svěrky, přitlačné hřebeny, ochranné brýle, protiprachové masky a ochrana sluchu, snižuje pravděpodobnost poranění. Ovšem ani to nejlepší bezpečnostní opatření neochrání před špatným úsudkem, nedbalostí nebo nepozorností. V dílně vždy používejte zdravý rozum a buďte opatrní. Pokud vám nějaký pracovní úkon připadá nebezpečný, neprovádějte jej. Vymyslete alternativní a bezpečnější postup. Mějte na paměti: Vaše osobní bezpečnost je vaší odpovědností.

Tento stroj byl navržen pouze pro určitá použití. Důrazně doporučujeme, aby tento stroj nebyl upravován anebo používán k jiným účelům, než pro které byl navržen. Máte-li jakékoli dotazy týkající se konkrétní aplikace, nepoužívejte stroj, dokud se neobrátíte na výrobce, abyste zjistili, zda je tato aplikace proveditelná nebo by vůbec měla být provedena na daném obrobku.

Máte-li jakékoli dotazy týkající se jeho použití, nepoužívejte produkt, dokud neobdržíte informace od výrobce.

Při používání stroje byste měli vždy dodržovat základní opatření, včetně následujících:

PŘED POUŽITÍM STROJE SI PŘEČTĚTE VŠECHNY POKYNY

Pro snížení rizika požáru, úrazu elektrickým proudem nebo zranění:

- Připojený stroj nenechávejte o samotě. Pokud stroj nepoužíváte, vypojte jej ze zásuvky.

- Nepoužívejte stroj venku ani na mokřím povrchu.

- Nedovolte, aby byl stroj používán jako hračka. Při používání stroje v blízkosti dětí je nutná zvýšená opatrnost.

- Používejte pouze tak, jak je popsáno v této příručce. Používejte pouze příslušenství doporučené výrobcem.

- Nepoužívejte s poškozeným kabelem nebo zástrčkou. Pokud stroj nefunguje tak, jak má, spadl, poškodil se, byl ponechán venku nebo spadl do vody, vraťte jej do servisního střediska.

- Netahejte ani nepřenašejte za napájecí kabel, nepoužívejte napájecí kabel jako držadlo, nezavírejte dvířka přes napájecí kabel ani nevedte napájecí kabel přes ostré hrany nebo rohy. Nepokládejte stroj na napájecí kabel. Držte napájecí kabel daleko od rozehrátých povrchů.

- Neodpojujte zástrčku tahem za napájecí kabel. Při odpojování uchopte zástrčku, nikoli kabel.

- Nemanipulujte se zástrčkou nebo strojem mokřima rukama.

- Nevkládejte do otvorů stroje žádné předměty. Nepoužívejte, pokud je jakýkoliv otvor stroje ucpan; chraňte před prachem, nečistotami, vlasy a čímkoliv, co by mohlo snížit průtok vzduchu.

- Vlasy, volné oblečení, prsty a všechny části těla udržujte mimo otvory a pohyblivé části.

- Před odpojením vypněte všechny ovládací prvky.

- Před čištěním stroje se ujistěte, že stojí na stabilním povrchu.

- Nepožívejte v místech, kde se mohou vyskytovat nebo se vyskytují hořlaviny nebo hořlavé kapaliny, například benzín.

- Připojte pouze k řádně uzemněné zásuvce. Viz pokyny k uzemnění.

TYTO POKYNY USCHOVEJTE

- Přečtěte si upozornění na stroji a v tomto manuálu. Nedodržení

kterékoliv z těchto výstrah může vést k vážnému zranění.

- Nahradte varovné štítky, které jsou nečitelné nebo se odlepují.
 - Odsavač je uzpůsoben k použití profesionální a řádně školenou a zkušenou obsluhou. Pokud nejste obeznámeni s příslušnými provozními vlastnostmi odsavače, nepoužívejte jej, dokud neabsolvujete řádné školení nebo nedostanete dostatečnou znalost.
 - Odsavač nepoužívejte k jinému než určenému použití. Pokud je odsavač použit jinak než k určenému použití, IGM nástroje a stroje s.r.o. a Laguna Tools Inc. vypovídají jakoukoliv záruku a nenesou jakoukoliv zodpovědnost za zranění, která mohou při takovém použití vzniknout.
 - Při práci se strojem vždy používejte příslušné ochranné brýle/ochranu obličeje.
 - Před použitím stroje odložte kravaty, prsteny, hodinky a šperky, také si vyhrňte rukávy nad lokty. Ujistěte se, že na sobě nemáte žádné volné oblečení a dlouhé vlasy sepněte. Doporučujeme používat protiskluzovou obuv nebo vybavit pracovní prostor protiskluzovým opatřením. Nepoužívejte při práci rukavice.
 - Během delšího provozu používejte špunty do uší nebo chrániče sluchu.
 - Prach uvolňovaný při pracích jako například broušení, řezání, vrtání a jiných úkonech obsahuje chemikálie, které způsobují rakovinu, vrozené vady nebo ohrožují reprodukční systém.
Příklady některých chemikálií:
 - Olovo z barvy obsahující olovo
 - Krystalický oxid křemičitý z cihel, cementu nebo jiných stavebních produktů.
 - Arsen a chrom z chemicky šetřeného dřeva.
- Riziko, které podstupujete se liší podle délky času prováděné činnosti. Chcete-li omezit ohrožení těmito chemikáliemi, pracujte v dobře větrané místnosti a používejte schválené bezpečnostní vybavení, například ochranné obličejové masky, které jsou speciálně určeny pro filtraci mikroskopických částic.
- Nepoužívejte toto zařízení, jste-li unaveni nebo pod vlivem drog, alkoholu nebo jiných léků.
 - Před připojením k napájení se ujistěte, že je spínač vypnutý (v poloze OFF).
 - Ujistěte se, že je stroj řádně uzemněn.
 - Před úpravou a údržbou stroje se ujistěte, že není připojen k napájení.
 - Zvykněte si pokaždé zkontrolovat, zda je všechno vybavení, jako jsou nastavovací klíče, odpad, použité dřevo a čisticí hadry, odstraněny z povrchu stroje před jeho použitím.
 - Při práci nesundávejte ochranné pomůcky. Odstraníte-li ochranné pomůcky za účelem údržby, buďte mimořádně opatrní a ihned po provedení údržby stroj opět zkompletujte.
 - Před použitím se ujistěte, že odsavač stojí na rovném povrchu a kola jsou zajištěna.
 - Zkontrolujte poškozené části stroje. Před dalším použitím stroje se ujistěte, že poškozené ochranné pomůcky správně fungují a jejich funkce není jakkoliv narušena. Zkontrolujte zarovnání pohyblivých částí, upevnění pohyblivých částí a poškozené díly ukotvení stroje, které by mohly ovlivnit správné fungování stroje. Poškozené ochranné pomůcky nebo ochranné prostředky musí být řádně opraveny nebo vyměněny před použitím stroje.
 - Zajistěte dostatek místa kolem stroje a neoslňující osvětlení pracovního prostoru.
 - Udržujte podlahu kolem stroje v čistotě a bez zbytků oleje a mastnoty.
 - Udržujte návštěvníky v bezpečné vzdálenosti od pracovního prostoru. Uchovávejte mimo dosah dětí.
 - Dílnu zabezpečte před dětmi pomocí zámků, centrálních vypínačů nebo bezpečným uskladněním startovacích klíčů.
 - Práci věnujte plnou pozornost. Nevěnování pozornosti, konverzace během práce nebo „žertování“ během práce může mít za následek vážné zranění.
 - Při práci držte pevný postoj abyste neupadli nebo se neopírali o odsavač. Při práci se neunáhlujte ani nepoužívejte nadměrnou sílu pro

jakýkoliv úkon.

- Pro práci používejte příslušné nástroje v příslušné rychlosti stroje. Nástroje nebo příslušenství nepoužívejte na práce, kterým nejsou určeny. Příslušný nástroj provede svou práci lépe a bezpečněji.
- Používejte doporučené příslušenství; použití nesprávného příslušenství může být nebezpečné.
- Údržbu strojů provádějte s opatrností. Dodržujte pokyny pro promazání a údržbu příslušenství.
- Před čištěním stroj vypněte. Pro odstranění třísek a odpadu použijte kartáč nebo stlačený vzduch, nepoužívejte holé ruce.
- Na stroji nestůjte. Pokud se stroj převrátí, může dojít k vážnému zranění.
- Nikdy nenechávejte stroj běžet bez dozoru. Při vypnutí neodcházejte od stroje a nechte ho doběhnout až do úplného zastavení.

3.2 Obecná bezpečnostní pravidla

VAROVÁNÍ: NEDODRŽENÍ TĚCHTO PRAVIDEL MŮŽE MÍT ZA NÁSLEDEK VÁŽNÉ ZRANĚNÍ.

ZKONTROLUJTE POŠKOZENÉ ČÁSTI STROJE. Před dalším použitím jednotku řádně opravte nebo vyměňte všechny poškozené součásti.

PRO VLASTNÍ BEZPEČNOST SI PŘEČTĚTE NÁVOD K OBSLUZE PŘED POUŽITÍM STROJE. Seznamte se s použitím, omezeními a nebezpečím, která mohou plynout z použití stroje.

UDRŽUJTE PRACOVNÍ POVRCH V ČISTOTĚ. Neuspořádaná dílna nebo nepořádek v blízkosti stroje může zapříčinit nehodu.

NEPOUŽÍVEJTE V NEBEZPEČNÉM PROSTŘEDÍ. Nepoužívejte odsavač ve vlhkém nebo mokřím prostředí, ani jej nevystavujte dešti. Pracoviště musí být dobře osvětlené.

DRŽTE DĚTI A NÁVŠTĚVNÍKY PRACOVNÍHO PROSTORU MIMO DOSAH STROJE. Všechny děti a nezkušený personál držte v bezpečné vzdálenosti od pracovní plochy.

PŘED ÚDRŽBOU STROJ ODPOJTE OD NAPÁJENÍ.

ZKONTROLUJTE POŠKOZENÉ ČÁSTI STROJE. Před dalším použitím jednotku řádně opravte nebo vyměňte všechny poškozené součásti.

NEDODRŽENÍ TĚCHTO PRAVIDEL MŮŽE MÍT ZA NÁSLEDEK VÁŽNÉ ZRANĚNÍ.

3.3 Dodatečná bezpečnostní opatření

DALŠÍ BEZPEČNOSTNÍ OPATŘENÍ PRO ODSAVAČE

Použití stroje. Tento odsavač je určen pouze pro sběr pilin a třísek od dřevoobráběcích strojů. Odsavač nepoužívejte k odsávání kovů, hlíny, kamení, sádrokartonu, azbestu, olověných barev, siliky, kapalin, aerosolů nebo jiných hořlavých, vznětlivých nebo nebezpečných materiálů.

Nebezpečný prach. Prach vzniklý při používání strojů může způsobit rakovinu, vrozené vady nebo dlouhodobé poškození dýchacích cest. Buďte si vědomi nebezpečí prachu spojeného s každým materiálem. Vždy noste příslušný respirátor, abyste snížili riziko újmy.

Alergie na prach. Prach z určitých dřev může u lidí a zvířat vyvolat alergickou reakci. Ujistěte se, že víte, jakému druhu dřevěného prachu budete vystaveni v případě, že může nastat alergická reakce.

Používejte respirátor. Jemný prach, který není možno zachytit filtrem, bude během provozu vhnán do prostoru dílny. Během provozu a po krátkou dobu po provozu používejte vždy příslušný respirátor, abyste snížili riziko trvalého poškození dýchacích cest.

Vyprazdňování odpadních pytlů a nádob. Při odstraňování prachu ze sběrné nádoby noste respirátor a ochranné brýle. Prach vyprazdňujte daleko od zdrojů vzplanutí a do příslušných nádob.

Odpojení od napájení. Vypněte spínač, odpojte odsavač od zdroje napájení a nechte motor úplně zastavit, než stroj necháte bez dozoru nebo před jakýmkoli servisem, čištěním, údržbou nebo seřizením.

Částice prachu a zdroje vznícení. Nepoužívejte odsavač v oblastech s vysokým rizikem výbuchu. Mezi oblastí s vysokým rizikem vznícení patří mimo jiné i oblasti v blízkosti kontrolních světel, otevřeného plamene nebo jiných zdrojů zapálení.

Protipožární opatření. Odsavač používejte pouze na místech s protipožární ochranou nebo v blízkosti protipožárních opatření, jako například hasícího přístroje.

Nebezpečí spojená s lopatkovým ventilátorem. Během provozu z žádného důvodu nedávejte ruce ani nástroje do blízkosti odsávacího otvoru. Silné sání by mohlo snadno způsobit náhodný kontakt s ventilátorem, což by mohlo způsobit vážné zranění nebo poškození stroje. Malá zvířata a děti držte vždy daleko od otvoru pro sběr prachu.

Zabránění jiskrám. Nedovolte, aby ocel nebo kameny zasáhly ventilátor—takto by mohly vzniknout jiskry. Jiskry mohou doutnat v prachu po dlouhou dobu, než se vůbec objeví požár. Pokud nechtěně říznete do dřeva s kovovými příměskami (hřebíky, sponky, apod.), okamžitě vypněte odsavač, odpojte jej od napájení a počkejte, až se ventilátor zastaví—poté vyprázdněte sběrnou nádobu do vhodného vzduchotěsného kovového kontejneru.

Provozní místo. Chcete-li snížit riziko vystavení jemnému prachu, umístěte natrvalo instalované odsavače mimo pracovní prostor nebo do jiné místnosti vybavené detektorem kouře. Sběrač prachu nepoužívejte na vlhkých nebo mokřích místech - vystavení stroje vodě či vlhkému prostředí může způsobit úraz elektrickým proudem nebo zkrátit životnost stroje.

Statická elektřina. Plastové vedení prachu vytváří statickou elektřinu, když jí procházejí dřevěné třísky. I když jsou jiskry způsobené statickou elektřinou vzácné, mohou způsobit výbuch nebo požár. Chcete-li toto riziko snížit, ujistěte se, že veškeré vedení prachu je vhodně uzemněno pomocí uzemňovacího drátu.

Pravidelné čištění. Pravidelně kontrolujte/vyprazdňujte sběrné vaky a nádoby, abyste zabránili hromadění jemného prachu, který může zvýšit riziko požáru. Pravidelně uklízejte pracovní prostor, kde je stroj používán - nadměrné hromadění prachu na stropních světlech, topných tělesech, elektrických panelech nebo jiných zdrojích tepla zvyšuje riziko požáru.

VAROVÁNÍ: ZANEDBÁNÍ PREVENTIVNÍHO OPATŘENÍ MŮŽE VÉST K DROBNÉMU PORANĚNÍ NEBO POŠKOZENÍ STROJE.

VAROVÁNÍ: ZANEDBÁNÍ PREVENTIVNÍHO OPATŘENÍ MŮŽE VÉST K VÁŽNÉMU ZRANĚNÍ NEBO DOKONCE SMRTI.

TYTO POKYNY USCHOVEJTE.

Nahlédněte do nich, pokud je třeba, a použijte je k poučení ostatních.

3.4 Napájení

PŘIPOJENÍ K ELEKTRINĚ

Pro stroj Laguna BFlux byste měli použít samostatný elektrický okruh. Okruh by měl být chráněn 16A jističem vypínací charakteristiky C (16/1/C). Pro připojení použijte výhradně 3-vodičový prodlužovací kabel s uzemněním a vhodnou zásuvkou pro zástrčku stroje.

Před připojením stroje do elektrické sítě se ujistěte, že je spínač v poloze „VYPNUTO“. Nevystavujte stroj dešti ani jej nepoužívejte na vlhkých místech.

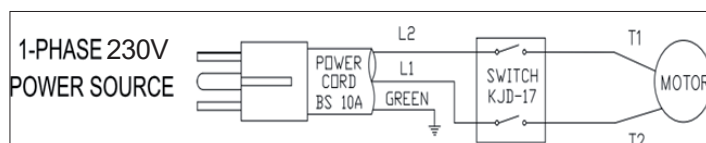

Obr. 1

3.5 Specifika motoru

Stroj je určen pro provoz v elektrické síti 230 V, 50HZ střídavý proud. Před připojením stroje ke zdroji napájení se ujistěte, že je spínač v poloze „VYPNUTO“.

3.6 Uzemnění stroje

Tento stroj musí být při používání uzemněn, aby byla obsluha chráněna před úrazem způsobeným elektřinou.

Napájecí kabel:

Tento stroj musí být trvale uzemněn. V případě závady nebo poruchy představuje uzemnění cestu nejmenšího odporu pro elektrický proud a snižuje tak riziko úrazu. Stroj je vybaven elektrickým napájecím kabelem vybaveným ochranným vodičem a zástrčkou se zemnicím konektorem (obr.2). Zástrčka musí být zapojena do odpovídající zásuvky, ta musí být uzemněna a v souladu se všemi místními předpisy a vyhláškami. Zástrčku nijak neupravujte, pokud nepasuje do zásuvky, kontaktujte kvalifikovaného elektrikáře, který nainstaluje příslušnou zásuvku. Nesprávné připojení zemnicího vodiče může mít za následek nebezpečí úrazu elektrickým proudem. Je-li třeba opravit kabel nebo zástrčku, kontaktujte kvalifikovaného elektrikáře.

Pokud si nejste jisti správným zapojením, kontaktujte kvalifikovaného elektrikáře.

Při použití prodlužovacího kabelu používejte pouze kabel se třemi vodiči a s odpovídajícím uzemněním. Poškozený nebo opotřebovaný kabel okamžitě opravte nebo vyměňte.



EuroPlug - CEE 7/7
Obr. 2

3.7 Prodlužovací kabely.

POUŽÍVEJTE SPRÁVNÝ PRODLUŽOVACÍ KABEL. Ujistěte se, že je prodlužovací kabel v dobrém stavu a není poškozen. Použití nesprávného prodlužovacího kabelu může vést k úrazu elektrickým proudem.

4. Sestavení stroje

4.1 Montáž

Potřebné nářadí

Klíče 12 a 14 mm (dodáváno se strojem)



Křížový šroubovák (není součástí balení)

NEBEZPEČÍ ÚRAZU. VYPNĚTE ODSAVAČ.

ODPOJTE STROJ OD NAPÁJENÍ a počkejte dvě až půl minuty dokud stroj úplně nedoběhne. Nyní můžete stroj upravovat, provádět údržbu nebo čistit. Pro vlastní bezpečnost nepřipojujte stroj ke zdroji energie, dokud není stroj kompletně smontován. Také se ujistěte, že jste si přečetli celou příručku s pokyny a porozuměli jí.

ODHAD ČASU MONTÁŽE 1 až 2 hodiny

KOLEČKA

1. Najděte plastový pytlík se čtyřmi 1cm podložkami a čtyřmi 5cm kolečky.
2. Na každý šroub kolečka nasuňte podložku.

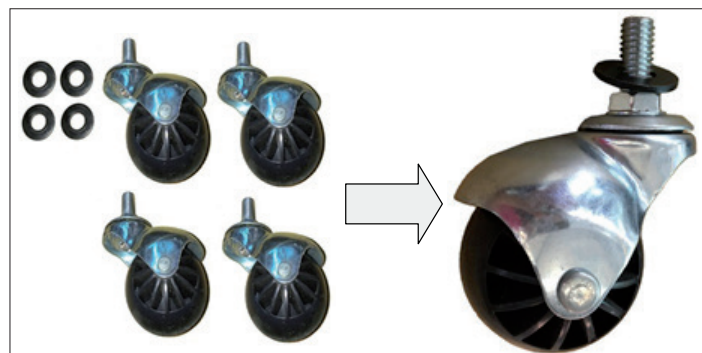

Obr. 3

3. Položte základnu stroje tak, aby otvory pro kolečka směřovaly nahoru.



Obr. 4

4. Namontujte kolečko do základny. Utáhněte matici na kolečku klíčem. Stejným způsobem namontujte zbylá kolečka.



Obr. 5



Obr. 6

BOČNÍ PODPĚRY

1. Základnu otočte a položte na kolečka. Základnu položte tak, aby byly dva otvory pro šrouby na pravé straně. Viz obrázek.

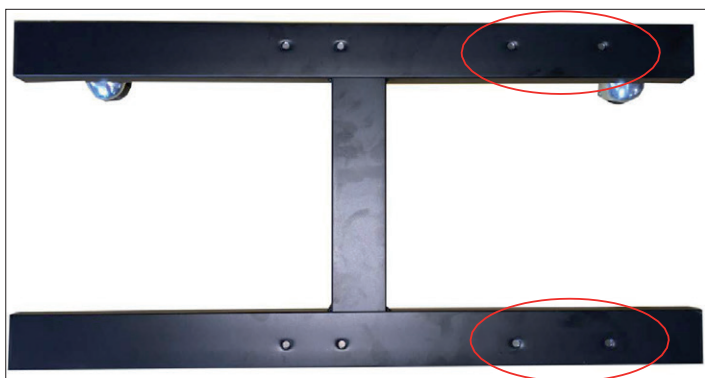

Obr. 7

2. Najděte podpěry, které jsou označeny na vnitřní straně písmeny L a R.



Přední strana
Obr. 8



Zadní strana
Obr. 9

3. Obrázek níže zobrazuje kam jednotlivé podpěry namontovat.

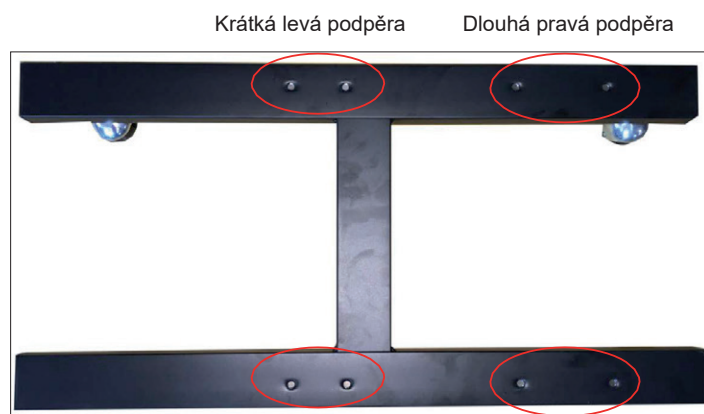

Krátká levá podpěra Dlouhá pravá podpěra

Obr. 10

4. Připravte si dlouhou levou podpěru L, písmenem směrem dovnitř. Obrázek níže je focen z opačné strany pro ukázkou písmena L na vnitřní straně.



Obr. 11

5. Srovnejte dlouhou levou podpěru L s otvory pro šrouby v základně. Přišroubujte pomocí šestihranných šroubů (8 mm x 19 mm) a podložek (8 mm). Šrouby pořádně dotáhněte.

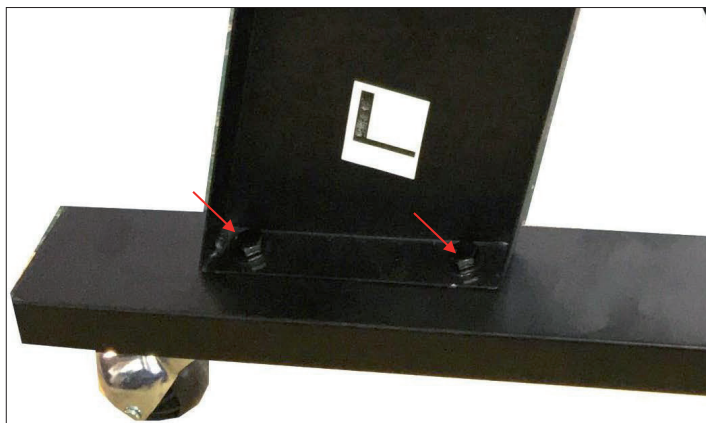

Obr. 12

6. Připravte si krátkou levou podpěru L pod dlouhou podpěru L.



Obr. 13

7. Srovnejte dva otvory na straně krátké podpěry se dvěma otvory na straně dlouhé podpěry. Sešroubujte pomocí šestihranných šroubů (8 mm x 19 mm) a podložek (8 mm). Šrouby pořádně dotáhněte.

8. Srovnejte krátkou levou podpěru L s otvory pro šrouby v základně. Sešroubujte pomocí šestihranných šroubů (8 mm x 19 mm) a podložek (8 mm). Šrouby pořádně dotáhněte.



Obr. 14

9. Totéž provedte na druhé straně s podpěrami R.

10. Obrázek níže vyobrazuje správné sestavení podpěr.



Obr. 15

11. Připravte si středovou podpěru, kterou budete vkládat mezi dlouhé podpěry L a R. Pozn.: Ujistěte se, že montujete středovou podpěru označením směrem ven.



Obr. 16

12. Srovnejte středovou podpěru se čtyřmi otvory na dlouhých podpěrách.

13. Přišroubujte pomocí šestihřanných šroubů (8 mm x 19 mm) a podložek (8 mm). Šrouby pořádně dotáhněte.



Obr. 17

MONTÁŽ STŘEDOVÉ ČÁSTI A MOTORU NA RÁM

1. Položte středovou část s motorem na bok.
2. Srovnejte čtyři otvory C na nohách A se středovou částí B.
3. Sešroubujte pomocí šestihřanných šroubů (8 mm x 19 mm) a podložek (8 mm).
4. Tento postup opakujte pro zbývající tři otvory.
5. Opatrně sestavu zvedněte a položte na kolečka.

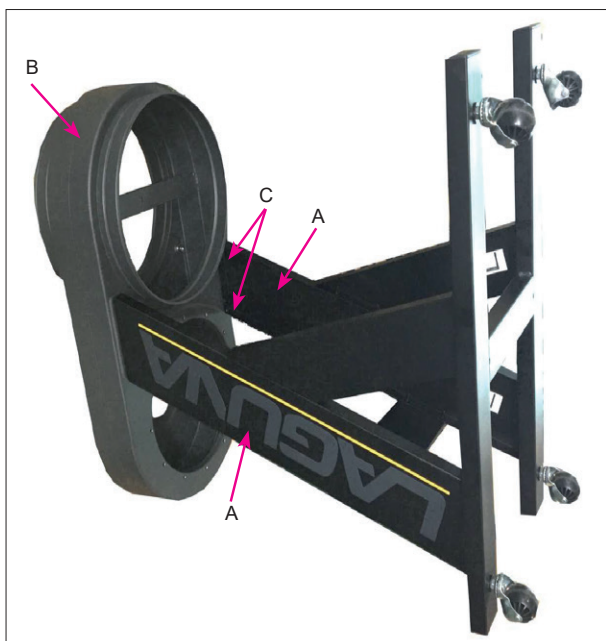

Obr. 18

Pozn.: Motor není na tomto obrázku

PŘIPOJOVACÍ HRDLO

1. Srovnejte připojovací hrdlo se čtyřmi otvory (X) na středové části.
2. Sešroubujte pomocí šroubů 1,3 cm.

NEBEZPEČÍ ÚRAZU. -

ODPOJTE STROJ OD NAPÁJENÍ a počkejte dvě až půl minuty dokud stroj úplně nedoběhne. Nyní můžete stroj upravovat, provádět údržbu nebo čistit. Odsavač není dodáván s odsávací hadicí. Připojte ke stroji vlastní 10cm hadici a připevněte svěrkou. Druhý konec hadice připevněte ke stroji, od kterého budete odsávat a zajistěte svěrkou.

DŮLEŽITÉ: Bez namontované hadice nespouštějte stroj.



Obr. 19

PŘIPOJENÍ FILTRAČNÍ PATRONY

1. Nasuňte filtrační patronu na středovou část odsavače.
2. Připravte si zajišťovací pásovou svěrku. Upravte délku pásové svěrky utažením nebo uvolněním klíče.
3. Upevněte pásovou svěrku kolem spodní částí filtrační patrony.
4. Zahákněte očko na pásu do háčku na druhé straně a zajistěte.



Obr. 20

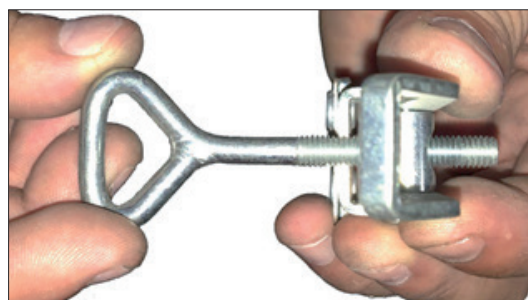

Obr. 21



Obr. 22

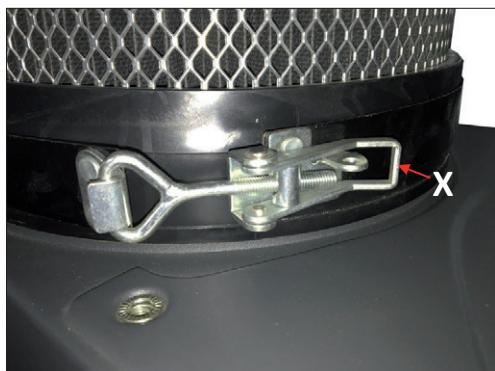

Obr. 23

UMÍSTĚNÍ ODPADNÍHO VAKU ODPOJTE STROJ OD NAPÁJENÍ!

UPEVNĚVACÍ KROUŽEK:

1. Upevňovací kroužek (A) umístěte do průhledného odpadního vaku. Zhruba 15 cm vrchní části odpadního pytle ohněte kolem kroužku.
2. Odpadní vak s kroužkem vložte do otvoru (B) v odsávacím hrdlu. Kroužek bude třeba trochu ohnout abyste usnadnili jeho instalaci. -
3. Mírně zatáhněte za vak abyste se ujistili, že správně drží kolem kroužku a neodpojí se tak během odsávání.



Obr. 24



Obr. 25

POUŽITÍ KOVOVÉ SVĚRKY

Odpadní vak můžete také upevnit zvenku pomocí kovové svěrky.

1. Umístěte kovovou svěrku kolem horní části plastového vaku. Zhruba 10-15 cm přehněte kolem svěrky.
2. Umístěte svěrku spolu s vakem na středovou část odsavače. Pořádně svěrku utáhněte.



Obr. 26

5. Údržba stroje

ČIŠTĚNÍ FILTRU

Aby cyklonový odsavač správně fungoval, musí být zajištěn dostatečný průtok vzduchu do filtru. Filtr musí být pravidelně udržován pečlivým vyfukováním stlačeným vzduchem nebo vzduchovou pistolí, aby se uvolnily nahromaděné částice, které se zachytily v záhybech filtru.

Pro uživatele, kteří odsavač využívají na maximum, doporučujeme čistit stlačeným vzduchem pravidelně, aby byla zachována maximální účinnost filtrace a dlouhá životnost filtru.

Použití kliky pro čištění filtru

Čistící klika filtru sklepe částičky prachu z filtru do odpadního pytle.

Pro udržení stroje v dobrém stavu, doporučujeme po každém použití stroje použít čistící klikou.

Stačí jednoduše otočit klikou tam a zpět 4-5x.

Použití stlačeného vzduchu

Odpojte stroj od napájení!

Pro uživatele, kteří odsavač používají často, doporučujeme pravidelně čistit stlačeným vzduchem, aby byla zachována maximální účinnost filtrace a dlouhá životnost filtru.

BĚŽNÁ KONTROLA

Pravidelná kontrola jakéhokoli stroje či nástroje je základem pro udržení optimálního fungování dílny. Což zahrnuje kontrolu veškerých součástí, zajištění čistoty filtru a odstranění nečistot ze všech povrchů a pohyblivých částí.

6. Odstranění problémů

Stroj se nespouští nebo se vypíná jistič.

Možná příčina	Možné řešení
<ol style="list-style-type: none">1. Napájení je vypnuto nebo je vadné.2. Pojistka/jistič je vypálená/vypnutá.3. Nesprávně zapojené připojení motoru.4. Hlavní vypínač na přístrojové desce je vypnutý.5. Přerušovaný kontakt/vysoký odpor.6. Vadný vypínač. Vada na motoru.	<ol style="list-style-type: none">1. Ujistěte se, že je napájení zapnuto a zda má správné napětí.2. Vybavte správným jističem, vyměňte slabý jistič.3. Přepojte nebo zavolejte certifikovaného servisního technika nebo elektrikáře.4. Nechte motor vychladnout, zajistěte dostatečnou ventilaci stroje, resetujte.5. Zkontrolujte, zda nejsou dráty přerušené nebo špatně připojené, podle potřeby je opravte.6. Vyměňte spínač. Otestujte/opravte/vyměňte.

Nadměrné vibrace nebo hluk během provozu.

Možná příčina	Možné řešení
<ol style="list-style-type: none">1. Volná součástka.2. Uvolněný nebo porouchaný držák motoru.3. Vrtule ventilátoru zasahuje kryt.4. Opatřebená ložiska motoru.	<ol style="list-style-type: none">1. Zkontrolujte a dotáhněte všechny šrouby/matice.2. Utáhněte nebo vyměňte podle potřeby.3. Zkontrolujte vrtuli ventilátoru a kryt; vyměňte.4. Hřídel ručně otočte, zkontrolujte jestli nezadrhává nebo není příliš volná, vyměňte ložiska.

Stroj pracuje příliš hlasitě, vibruje a vychází z něj opakovaný hluk.

Možná příčina	Možné řešení
<ol style="list-style-type: none">1. Stroj stojí na nerovném povrchu.2. Poškozený/nevyvážený ventilátor.3. Volné spoje.4. Vrtule ventilátor je uvolněný.5. Vrtule ventilátor zasahuje kryt.	<ol style="list-style-type: none">1. Umístěte stroj na rovný povrch.2. Zkontrolujte, zda není vrtule ventilátoru ohnutá, uvolněný nebo jinak poškozený.3. Zkontrolujte a dotáhněte všechny upevňovací prvky.4. Vyměňte motor a vrtuli ventilátoru.5. Zkontrolujte vrtuli ventilátoru a kryt; vyměňte.

Cyklonový odsavač dostatečně nebo vůbec neodsává; slabý výkon.

Možná příčina	Možné řešení
<ol style="list-style-type: none">1. Odpadní nádoba nebo koncová nádoba filtru jsou plné. Filtr je zanesený.2. Ucpané vedení vzduchu.3. Vedení je příliš dlouhé nebo má příliš moc ostrých zatočení.4. Mokré dřevo ucpalo vedení.5. Úniky v potrubí nebo příliš mnoho otevřených hrdel.6. Nedostatečná průtoková rychlost v hlavní odsávací trubici.7. Nevhodná velikost vedení, spojek nebo přepážek.	<ol style="list-style-type: none">1. Vyprázdněte koncovou nádobu filtru. Vyčistěte filtr.2. Vyčistěte hrdlo odsavače.3. Posuňte odsávání blíže k odsávanému stroji. Upravte vedení odsávání a odstraňte jakékoliv ostré ohyby vedení.4. Používejte řezivo s obsahem vlhkosti menším než 20 %.5. Opravte všechny netěsnosti vedení a uzavřete všechny nepoužívané hradítka.6. Průtokovou rychlost můžete zvýšit otevřením 1 nebo 2 hradítek na různých rozbočkách odsávání.7. Změňte velikost vedení a samotné upevnění a uchycení vedení.

Odsavač fouká do vzduchu piliny.

Možná příčina	Možné řešení
<ol style="list-style-type: none">1. Svěrky sběrných nádob na odsavači jsou uvolněné.2. Uvolněné nebo poškozené těsnění.	<ol style="list-style-type: none">1. Znovu sevřete a zajistěte správné utěsnění.2. Vyměňte těsnění.

CE-ES-Prehlásenie o zhode

Výrobok: Odsávač pilín a prachu s mikrofiltračným nástavcom

BFlux1

Typové číslo: SF-001KL

Značka: Laguna

Výrobca:

Laguna Tools Inc

2072 Alton Pkwy, Irvine, CA 92606, USA

Na vlastnú zodpovednosť týmto prehlasujeme, že tento produkt vyhovuje nasledujúcim predpisom:

- Smernica o strojných zariadeniach 2006/42/ES

Konstruované v zhode s:

** EN ISO 12100: 2010, EN 60204-1: 2006 / AC: 2010

Technickú dokumentáciu spracoval:

TUV Rheinland LGA Products GMBH

Číslo certifikátu: BM50418591 & BM50418592

2019-11 Ivo Mlej, CEO

IGM nástroje a stroje s.r.o., Ke Kopanině 560, 252 67 Tuchoměřice, Česká republika

SK - Slovensky

Návod na obsluhu (preklad pôvodného návodu)

Vážený zákazník,

ďakujeme za Váš nákup a vítajte v skupine vlastníkov strojov **Laguna BFlux1**. Rozumieme, že sa na súčasnom trhu nachádza nespočetné množstvo drevoobrábacích značiek a vážime si toho, že ste sa rozhodli zakúpiť práve stroj značky Laguna Tools od IGM. Každý stroj Laguna Tools bol starostlivo navrhnutý s ohľadom na potreby zákazníka. Vďaka praktickým skúsenostiam spoločnosť Laguna Tools neustále pracuje na vytváraní inovatívnych a profesionálnych strojov. Stroje, ktoré inšpirujú k tvorbe umeleckých diel, s ktorými je radosť pracovať.

Obsah

1. Prehlásenie o zhode

1.1 Záruka

2. Špecifikácie produktu

3. Všeobecná bezpečnosť práce

3.1 Dôležité bezpečnostné pokyny

3.2 Všeobecné bezpečnostné pravidlá

3.3 Dodatočné bezpečnostné opatrenia

3.4 Napájanie

3.5 Špecifiká motora

3.6 Pokyny pre uzemnenie

3.7 Predlžovacie káble

4. Zostavenie stroja

4.1 Montáž

5. Údržba stroja

6. Odstránenie problémov

sú však bežné bezpečnostné opatrenia prehladané alebo ignorované, môže dôjsť k zraneniu obsluhy stroja. Bezpečnostné vybavenie, ako sú ochranné kryty, podávače, zvierky, prítláčne hrebene, ochranné okuliare, protiprachové masky a ochrana sluchu, znižuje pravdepodobnosť poranenia. Avšak ani to najlepšie bezpečnostné opatrenie neochráni pred zlým úsudkom, nedbalosťou alebo nepozornosťou. V dielni vždy používajte zdravý rozum a buďte opatrný. Ak vám nejaký pracovný úkon pripadá nebezpečný, nerobte ho. Vymyslite alternatívny a bezpečnejší postup. Majte na pamäti: Vaša osobná bezpečnosť je vašou zodpovednosťou.

Tento stroj bol navrhnutý iba pre určité použitie. Dôrazne odporúčame, aby tento stroj nebol upravovaný alebo používaný na iné účely, než na ktoré bol navrhnutý. Ak máte akékoľvek otázky týkajúce sa konkrétnej aplikácie, nepoužívajte stroj, kým sa neobrátite na výrobcu, aby ste zistili, či je táto aplikácia uskutočniteľná alebo by vôbec mala byť vykonaná na danom obrobku.

Ak máte akékoľvek otázky týkajúce sa jeho použitia, nepoužívajte produkt, kým nedostanete informácie od výrobcu.

Pri používaní stroja by ste mali vždy dodržiavať základné opatrenia, vrátane nasledujúcich:

PRED POUŽITÍM STROJA SI PREČÍTAJTE VŠETKY POKYNY

Pre zníženie rizika požiaru, úrazu elektrickým prúdom alebo zranenia:

- Pripojený stroj nenechávajte osamote. Ak stroj nepoužívate, odpojte ho zo zásuvky.

- Nepoužívajte stroj vonku ani na mokrom povrchu.

- Nedovoľte, aby bol stroj používaný ako hračka. Pri používaní stroja v blízkosti detí, je potrebná opatrnosť.

- Používajte stroj iba tak, ako je popísané v tejto príručke. Používajte iba príslušenstvo odporúčané výrobcom.

- Nepoužívajte s poškodeným káblom alebo zástrčkou. Ak stroj nefunguje tak, ako má, spadol, poškodil sa, bol ponechaný vonku alebo spadol do vody, vráťte ho do servisného strediska.

- Neťahajte ani neprenášajte za napájací kábel, nepoužívajte kábel ako držadlo, nezatvárajte dverka cez napájací kábel ani nevedzte napájací kábel cez ostré hrany alebo rohy. Nekladte stroj na napájací kábel. Držte napájací kábel ďaleko od rozohriatych povrchov.

- Neodpájajte zástrčku ťahom za napájací kábel. Pri odpájaní uchopte zástrčku, nie kábel.

- Nemanipulujte so zástrčkou alebo strojom mokrymi rukami.

- Nevkladajte do otvorov stroja žiadne predmety. Nepoužívajte, ak je akýkoľvek otvor stroja upchatý; chráňte pred prachom, nečistotami, vlasmi a čímkofvek, čo by mohlo znížiť prietok vzduchu.

- Vlasy, voľné oblečenie, prsty a všetky časti tela udržiavajte mimo otvorov a pohyblivé časti.

- Pred odpojením vypnite všetky ovládacie prvky.

- Pred čistením stroja sa uistite, že stojí na stabilnom povrchu.

- Nepoužívajte v miestach, kde sa môžu vyskytovať alebo sa vyskytujú horľaviny alebo horľavé kvapaliny, napríklad benzín.

- Pripojte iba k riadne uzemnenej zásuvke. Pozri pokyny k uzemneniu.

1. Prehlásenie o zhode

Prehlasujeme, že tento výrobok je v súlade so smernicou a normou uvedenú na predchádzajúcej strane tohto manuálu.

1.1 Záruka

Firma IGM nástroje a stroje s. r. o. sa vždy snaží dodať kvalitný a výkonný produkt. Uplatnenie záruky sa riadi platnými obchodnými podmienkami a záručnými podmienkami firmy IGM nástroje a stroje s. r. o.

2. Špecifikácie produktu

Motor	750 W (1HP)
Napájanie	230V / 50Hz / 1 fáza
Odporúčaný istič	16A, vypínacia charakteristika C (16/1/C)
Prúdenie vzduchu (merané tradičnou metódou)	884m3/hodinu
Prúdenie vzduchu (merané realistickou metódou)	748m3/hodinu
Priemer ventilátora	230 mm
Priemer odsávacieho hrdla	100 mm
Spínač	Priamy motorový spínač
Hlučnosť	76 dB(A)
Prepravné rozmery (ŠxDxV)	830 x 510 x 630 mm
Hmotnosť	32 kg
Prepravná hmotnosť	35 kg

Filter	Filtrovaná oblasť: 1.6m2
Filtračná patróna	360 mm v priemere x 300 mm výška
Filtrácia	1 Mikrón, 99.7%
Veľkosť odpadového vreca pod filtrom	600 x 900 mm

3. Všeobecná bezpečnosť práce

3.1 Dôležité bezpečnostné pokyny

Pred použitím stroja si prečítajte všetky opatrenia a varovania, ktoré sa ho týkajú. Nedodržanie všetkých nižšie uvedených pokynov môže mať za následok úraz elektrickým prúdom, požiar, vážne zranenie alebo poškodenie majetku.

Práca s drevom môže byť pri nedodržaní bezpečných a správnych prevádzkových postupov nebezpečná. Rovnako ako u všetkých strojových zariadení existujú pri prevádzke určité riziká. Rešpekt a opatrnosť značne znižujú pravdepodobnosť zranenia pri práci so strojom. Pokiaľ

TIETO POKYNY USCHOVEJTE

- Prečítajte si upozornenie na stroji a v tomto manuáli. Nedodržanie ktorejkoľvek z týchto výstrah môže viesť k vážnemu zraneniu.
- Nahradte varovné štítky, ktoré sú nečitateľné alebo sa odlepujú.
- Odsávač je usposobený na použitie profesionálnou a riadne školenou a skúsenou obsluhou. Ak nie ste oboznámený s príslušnými prevádzkovými vlastnosťami odsávača, nepoužívajte ho, kým neabsolvujete riadne školenie alebo nedostanete dostatočnú znalosť.
- Odsávač nepoužívajte na iné než zamýšľané použitie. Pokiaľ je odsávač použitý inak ako na zamýšľané použitie, IGM nástroje a stroje s. r. o. a Laguna Tools Inc. vypovedajú akúkoľvek záruku a nenesú akúkoľvek zodpovednosť za zranenia, ktoré môžu pri takomto použití vzniknúť.
- Pri práci so strojom vždy používajte príslušné ochranné okuliare / ochranu tváre.
- Pred použitím stroja odložte kravaty, prstene, hodinky a šperky, tiež si vyhrňte rukávy nad lakty. Uistite sa, že na sebe nemáte žiadne voľné oblečenie a dlhé vlasy zopnite. Odporúčame používať protišmykovú obuv alebo vybaviť pracovný priestor protišmykovým opatrením. Nepoužívajte pri práci rukavice.
- Počas dlhšej prevádzky používajte štuple do uší alebo chrániče sluchu.
- Prach uvoľňovaný pri prácach ako napríklad brúsenie, rezanie, vŕtanie a iných úkonoch, obsahuje chemikálie, ktoré spôsobujú rakovinu, vrodeneé chyby alebo ohrozujú reprodukčný systém. Príklady niektorých chemikálií:
 - Olovo z farby obsahujúca olovo
 - Kryštalický oxid kremičitý z tehál, cementu alebo iných stavebných produktov.
 - Arzén a chróm z chemicky šetreného dreva. Riziko, ktoré podstupujete sa líši podľa dĺžky času vykonávanej činnosti. Ak chcete obmedziť ohrozenie týmito chemikáliami, pracujte v dobre vetranej miestnosti a používajte schválené bezpečnostné vybavenie, napríklad ochranné tvárové masky, ktoré sú špeciálne určené pre filtráciu mikroskopických častíc.
- Nepoužívajte toto zariadenie, ak ste unavený alebo pod vplyvom drog, alkoholu alebo iných liekov.
- Pred pripojením k napájaniu sa uistite, že je vypínač vypnutý (v polohe OFF).
- Uistite sa, že je stroj riadne uzemnený.
- Pred úpravou a údržbou stroja sa uistite, že nie je pripojený k napájaniu.
- Zvyknite si zakaždým skontrolovať, či je všetko vybavenie, ako sú nastavovacie kľúče, odpad, použité drevo a čistiace handry, odstránené z povrchu stroja pred jeho použitím.
- Pri práci neodstraňujte ochranné pomôcky. Ak odstránite ochranné pomôcky na účely údržby, buďte mimoriadne opatrný a ihneď po vykonaní údržby stroj opäť skompletizujte.
- Pred použitím sa uistite, že odsávač stojí na rovnom povrchu a kolesá sú zaistené.
- Skontrolujte poškodené časti stroja. Pred ďalším použitím stroja sa uistite, že poškodené ochranné pomôcky správne fungujú a ich funkcia nie je akokoľvek narušená. Skontrolujte zarovnanie pohyblivých častí, upevnenie pohyblivých častí a poškodené diely ukotvenia stroja, ktoré by mohli ovplyvniť správne fungovanie stroja. Poškodené ochranné pomôcky alebo ochranné prostriedky musia byť riadne opravené alebo vymenené pred použitím stroja.
- Zaisťte dostatok miesta okolo stroja a neoslňujúce osvetlenie pracovného priestoru.
- Udržujte podlahu okolo stroja v čistote a bez zvyškov oleja a mastnoty.
- Udržujte návštevníkov v bezpečnej vzdialenosti od pracovného priestoru. Uchovávajte mimo dosahu detí.
- Dielňu zabezpečte pred deťmi pomocou zámkov, centrálnych vypínačov

alebo bezpečným uskladnením štartovacích kľúčov.

- Práci venujte plnú pozornosť. Nevenovanie pozornosti, konverzácia alebo „žartovanie“ počas práce môžu mať za následok vážne zranenie.
- Pri práci držte pevný postoj, aby ste nespádli alebo sa neopierali o odsávač. Pri práci sa nenáhlite ani nepoužívajte nadmernú silu pre akýkoľvek úkon.
- Na práci používajte príslušné nástroje v príslušnej rýchlosti stroja. Nástroje alebo príslušenstvo nepoužívajte na práce, ktorým nie sú určené. Príslušný nástroj vykoná svoju prácu lepšie a bezpečnejšie.
- Používajte odporúčané príslušenstvo; použitie nesprávneho príslušenstva môže byť nebezpečné.
- Údržbu strojov vykonávajte s opatrnosťou. Dodržujte pokyny na premazanie a údržbu príslušenstva.
- Pred čistením stroj vypnite. Pre odstránenie triesok a odpadu použite kefu alebo stlačený vzduch, nepoužívajte holé ruky.
- Na stroji nestojte. Ak sa stroj prevráti, môže dôjsť k vážnemu zraneniu.
- Nikdy nenechávajte stroj bežať bez dozoru. Pri vypnutí neodchádzajte od stroja a nechajte ho dobehnúť až do úplného zastavenia.

3.2 Všeobecné bezpečnostné pravidlá

VAROVANIE: NEDODRŽANIE TÝCHTO PRAVIDIEL MÔŽE MAŤ ZA NÁSLEDOK VÁŽNE ZRANENIA.

SKONTROLUJTE POŠKODENÉ ČASTI STROJA. Pred ďalším použitím jednotku riadne opravte alebo vymeňte všetky poškodené súčasti.

PRE VLASTNÚ BEZPEČNOSŤ SI PREÍTAJTE NÁVOD NA OBSLUHU PRED POUŽITÍM STROJA. Zoznámte sa s použitím, obmedzeniami a nebezpečenstvom, ktoré môžu plynúť z použitia stroja.

UDRŽUJTE PRACOVNÝ POVRCH V ČISTOTE. Neusporiadaná dielňa alebo neporiadok v blízkosti stroja môžu zapríčiniť nehodu.

NEPOUŽÍVAJTE V NEBEZPEČNOM PROSTREDÍ. Nepoužívajte odsávač vo vlhkom alebo mokrom prostredí, ani ho nevystavujte dažďu. Pracovisko musí byť dobre osvetlené.

DRŽTE DETI A NÁVŠTEVNÍKOV PRACOVNÉHO PRIESTORU MIMO DOSAH STROJA. Všetky deti a neskúsený personál držte v bezpečnej vzdialenosti od pracovnej plochy.

PRED ÚDRŽBOU STROJ ODPOJTE OD NAPÁJANIA. SKONTROLUJTE POŠKODENÉ ČASTI STROJA. Pred ďalším použitím jednotku riadne opravte alebo vymeňte všetky poškodené súčasti.

NEDODRŽANIE TÝCHTO PRAVIDIEL MÔŽE MAŤ ZA NÁSLEDEK VÁŽNE ZRANENIA.

3.3 Dodatočné bezpečnostné opatrenia ĎALŠIE BEZPEČNOSTNÉ OPATRENIA PRE ODSÁVAČE

Použitie stroja. Tento odsávač je určený len pre zber pilín a triesok od drevoobrábacích strojov. Odsávač nepoužívajte na odsávanie kovov, hliny, kamenia, sadrokartónu, azbestu, olovených farieb, siliky, kvapalín, aerosólov alebo iných horľavých alebo nebezpečných materiálov.

Nebezpečný prach. Prach vzniknutý pri používaní strojov môže spôsobiť rakovinu, vrodeneé chyby alebo dlhodobé poškodenie dýchacích ciest. Buďte si vedomý nebezpečenstva prachu spojeného s každým materiálom. Vždy noste príslušný respirátor, aby ste znížili riziko ujmy.

Alergie na prach. Prach z niektorých drev môže u ľudí a zvierat vyvolať alergickú reakciu. Uistite sa, že viete, akému druhu dreveného prachu budete vystavený v prípade, že môže nastať alergická reakcia.

Používajte respirátor. Jemný prach, ktorý nie je možné zachytiť filtrom, bude počas prevádzky vháňaný do priestoru dielne. Počas prevádzky a po krátku dobu po prevádzke používajte vždy príslušný respirátor, aby ste znížili riziko trvalého poškodenia dýchacích ciest.

Vyprázdňovanie odpadových vriec a nádob. Pri odstraňovaní prachu zo zbernej nádoby noste respirátor a ochranné okuliare. Prach

vyprázdňujte ďaleko od zdrojov vzplanutia a do príslušných nádob.

Odpojenie od napájania. Vypnite spínač, odpojte odsávač od zdroja napájania a nechajte motor úplne zastaviť, než stroj necháte bez dozoru alebo pred akýmkoľvek servisom, čistením, údržbou alebo nastavením.

Častice prachu a zdroje vznietenia. Nepoužívajte odsávač v oblastiach s vysokým rizikom výbuchu. Medzi oblasti s vysokým rizikom vznietenia patria, okrem iného, aj oblasti v blízkosti kontrolných svetiel, otvoreného plameňa alebo iných zdrojov zapálenia.

Protipožiarne opatrenia. Odsávač používajte iba na miestach s protipožiarou ochranou alebo v blízkosti protipožiarnych opatrení, ako napríklad hasiaceho prístroja.

Nebezpečie spojené s lopatkovým ventilátorom. Počas prevádzky zo žiadneho dôvodu nedávajte ruky ani nástroje do blízkosti odsávacieho otvoru. Silné sanie by mohlo ľahko spôsobiť náhodný kontakt s ventilátorom, čo by mohlo spôsobiť vážne zranenie alebo poškodenie stroja. Malé zvieratá a deti držte vždy ďalej od otvoru pre zber prachu.

Zabránenie iskrám. Nedovoľte, aby oceľ alebo kamene zasiahli ventilátor – mohli by vzniknúť iskry. Iskry môžu tlieť v prachu po dlhú dobu, než sa vôbec objaví požiar. Ak nechciete zarežete do dreva s kovovými prímiesami (klince, sponky, a pod.), okamžite vypnite odsávač, odpojte ho od napájania a počkajte, až sa ventilátor zastaví. Potom vyprázdnite zbernú nádobu do vhodného vzduchotesného kovového kontajnera.

Prevádzkové miesto. Ak chcete znížiť riziko vystavenia jemnému prachu, umiestnite natrvalo inštalované odsávače mimo pracovný priestor alebo do inej miestnosti vybavenej detektorom dymu. Zberač prachu nepoužívajte na vlhkých alebo mokrych miestach. Vystavenie stroja vode či vlhkému prostrediu môže spôsobiť úraz elektrickým prúdom alebo skrátiť životnosť stroja.

Statická elektrina. Plastové vedenie prachu vytvára statickú elektrinu, keď ním prechádzajú drevené triesky. Aj keď sú iskry spôsobené statickou elektrinou vzácné, môžu spôsobiť výbuch alebo požiar. Ak chcete toto riziko znížiť, uistite sa, že všetky vedenia prachu sú vhodne uzemnené pomocou uzemňovacieho drôtu.

Pravidelné čistenie. Pravidelne kontrolujte / vyprázdňujte zberné vrecia a nádoby, aby ste zabránili hromadeniu jemného prachu, ktorý môže zvýšiť riziko požiaru. Pravidelne upratujte pracovný priestor, kde je stroj používaný – nadmerné hromadenie prachu na stropných svetlách, vykurovacích telesách, elektrických paneloch alebo iných zdrojoch tepla zvyšuje riziko požiaru.

VAROVANIE: ZANEDBANIE PREVENTÍVNEHO OPATRENIA MÔŽE VIESŤ K DROBNÉMU PORANENIU ALEBO POŠKODENIU STROJA.

VAROVANIE: ZANEDBANIE PREVENTÍVNEHO OPATRENIA MÔŽE VIESŤ K VÁŽNEMU ZRANENIU ALEBO DOKONCA SMRTI.

TIETO POKYNY USCHOVAJTE.

Nahliadnite do nich, ak je treba, a použite ich k poučeniu ostatných.

3.4 Napájanie PRIPOJENIE K ELEKTRIKE

Pre stroj Laguna BFlux by ste mali použiť samostatný elektrický okruh. Okruh by mal byť chránený 16A ističom vypínacej charakteristiky C (16/1 / C). Pre pripojenie použite výhradne 3-vodičový predlžovací kábel s uzemnením a vhodnou zásuvkou pre zástrčku stroja.

Pred pripojením stroja do elektrickej siete sa uistite, že je spínač v polohe „VYPNUTÉ“. Nevystavujte stroj dažďu ani ho nepoužívajte na vlhkých miestach.

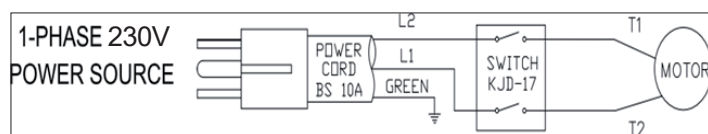

Obr. 1

3.5 Špecifiká motora

Stroj je určený na prevádzku v elektrickej sieti 230 V, 50HZ striedavý prúd. Pred pripojením stroja ku zdroju napájania sa uistite, že je spínač v polohe „VYPNUTÉ“.

3.6 Uzemnenie stroja

Tento stroj musí byť pri používaní uzemnený, aby bola obsluha chránená pred úrazom spôsobeným elektrinou.

Napájací kábel:

Tento stroj musí byť trvalo uzemnený. V prípade poruchy alebo chyby predstavuje uzemnenie cestu najmenšieho odporu pre elektrický prúd a znižuje tak riziko úrazu. Stroj je vybavený elektrickým napájacím káblom vybaveným ochranným vodičom a zástrčkou s uzemňovacím konektorom (Obr. 2). Zástrčka musí byť zapojená do zodpovedajúcej zásuvky, tá musí byť uzemnená a v súlade so všetkými miestnymi predpismi a vyhláškami. Zástrčku neupravujte, pokiaľ nepasuje do zásuvky, kontaktujte kvalifikovaného elektrikára, ktorý nainštaluje príslušnú zásuvku. Nesprávne pripojenie uzemňovacieho vodiča môže mať za následok nebezpečenstvo úrazu elektrickým prúdom. Ak je potrebné opraviť kábel alebo zástrčku, kontaktujte kvalifikovaného elektrikára.

Ak si nie ste istý správnym zapojením, kontaktujte kvalifikovaného elektrikára.

Pri použití predlžovacieho kábla používajte len kábel s tromi vodičmi a so zodpovedajúcim uzemnením. Poškodený alebo opotrebovaný kábel okamžite opravte alebo vymeňte.



EuroPlug - CEE 7/7
Obr. 2

3.7 Predlžovacie káble.

POUŽÍVAJTE SPRÁVNÝ PREDLŽOVACÍ KÁBEL. Uistite sa, že je predlžovací kábel v dobrom stave a nie je poškodený. Použitie nesprávneho predlžovacieho kábla môže viesť k úrazu elektrickým prúdom.

4. Zostavenie stroja

4.1 Montáž

Potrebné náradie

Kľúče 12 a 14 mm (dodávané so strojom)



Krížový skrutkovač (nie je súčasťou balenia)

NEBEZPEČIE ÚRAZU. VYPNITE ODSÁVAČ.

ODPOJTE STROJ OD NAPÁJANIA a počkajte 2 až 2,5 minúty kým stroj úplne nedobehne. Teraz môžete stroj upravovať, vykonávať údržbu alebo čistiť. Pre vlastnú bezpečnosť nepripájajte stroj k zdroju energie, kým nie je stroj kompletne zmontovaný. Tiež sa uistite, že ste si prečítali celú príručku s pokynmi a porozumeli jej.

ODHAD ČASU MONTÁŽE 1 až 2 hodiny

KOLIESKA

1. Nájdite plastové vrecúško so štyrmi 1cm podložkami a štyrmi 5cm kolieskami.
2. Na každú skrutku kolieska nasuňte podložku.

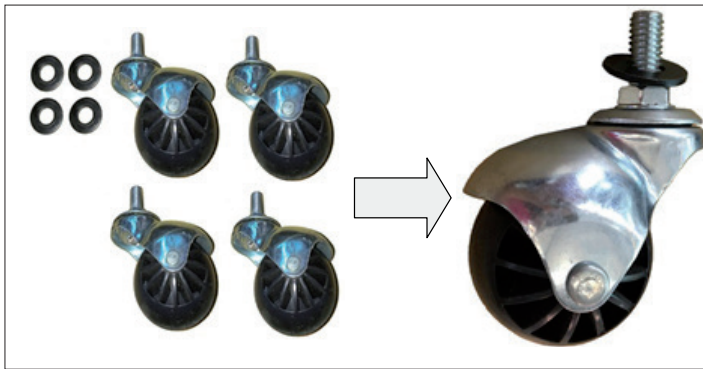

Obr. 3

3. Položte základňu stroje tak, aby otvory pre kolieska smerovali hore.



Obr. 4

4. Namontujte koliesko do základne. Uťahnite maticu na koliesku kľúčom. Rovnakým spôsobom namontujte ostatné kolieska.



Obr. 5



Obr. 6

BOČNÉ PODPERY

1. Základňu otočte a položte na kolieska. Základňu položte tak, aby boli dva otvory pre skrutky na pravej strane. Viď obrázok.



Obr. 7

2. Nájdite podpery, ktoré sú označené na vnútornej strane písmenami L a R.



Predná strana
Obr. 8



Zadná strana
Obr. 9

3. Obrázok nižšie zobrazuje kam jednotlivé podpery namontovať.



Krátka ľavá podpera Dlhá pravá podpera

Obr. 10

4. Pripravte si dlhú ľavú podperu L, písmenom smerom dovnútra. Obrázok nižšie je fotený z opačnej strany pre ukážku písmena L na vnútornej strane.



Obr. 11

5. Vyrovnajte dlhú ľavú podperu L s otvormi pre skrutky v základni. Priskrutkujte pomocou šesťhranných skrutiek (8 mm x 19 mm) a podložiek (8 mm). Skrutky poriadne dotiahnite.

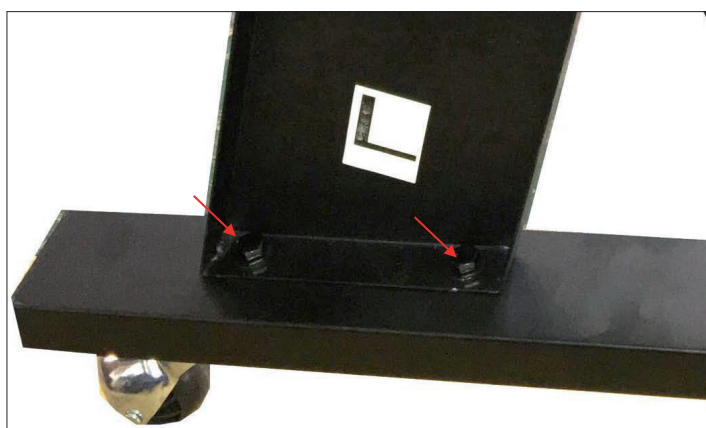

Obr. 12

6. Pripravte si krátku ľavú podperu L pod dlhú podperu L.



Obr. 13

7. Zrovnajte dva otvory na strane krátkej podpery s dvoma otvormi na strane dlhej podpery. Zoskrutkujte pomocou šesťhranných skrutiek (8 mm x 19 mm) a podložiek (8 mm). Skrutky poriadne dotiahnite.

8. Vyrovnajte krátku ľavú podperu L s otvormi pre skrutky v základni. Zoskrutkujte pomocou šesťhranných skrutiek (8 mm x 19 mm) a podložiek (8 mm). Skrutky poriadne dotiahnite.



Obr. 14

9. To isté urobte na druhej strane s podperami R.

10. Obrázok nižšie vyobrazuje správne zostavenie podpier.



Obr. 15

11. Pripravte si stredovú podporu, ktorú budete vkladať medzi dlhé podpery L a R. Pozn.: Uistite sa, že montujete stredovú podporu označením smerom von.



Obr. 16

12. Zrovnajte stredovú podporu so štyrmi otvormi na dlhých podperách.

13. Priskrutkujte pomocou šesťhranných skrutiek (8 mm x 19 mm) a podložiek (8 mm). Skrutky poriadne dotiahnite.

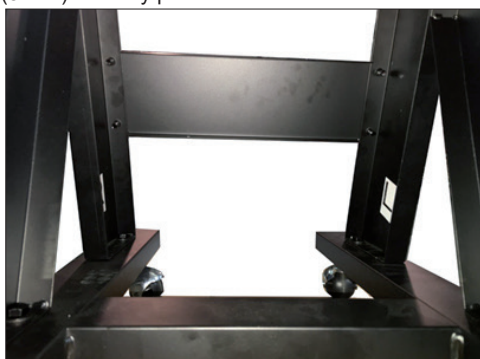

Obr. 17

MONTÁŽ STREDOVEJ ČASTI A MOTORA NA RÁM

1. Položte stredovú časť s motorom na bok.
2. Zrovnajte štyri otvory C na nohách A so štyrmi otvormi na stredovej

časti B.

3. Zoskrutkujte pomocou šesťhranných skrutiek (8 mm x 19 mm) a podložiek (8 mm).

4. Tento postup opakujte pre zostávajúce tri otvory.

5. Opatrne zostavu zdvihnite a položte na kolieska.



Obr. 18

Pozn.: Motor nie je na tomto obrázku PRIPOJOVACIE HRDLO

1. Zrovnajte pripojovacie hrdlo so štyrmi otvormi (X) na stredovej časti.
2. Zoskrutkujte pomocou skrutiek 1,3 cm.

NEBEZPEČIE ÚRAZU. -

ODPOJTE STROJ OD NAPÁJANIA a počkajte 2 až 2,5 minúty kým stroj úplne nedobehne. Teraz môžete stroj upravovať, vykonávať údržbu alebo čistiť. Odsávač nie je dodávaný s odsávacou hadicou. Pripojte k stroju vlastnú 10cm hadicu a pripevnite svorkou. Druhý koniec hadice pripevnite k stroju, od ktorého budete odsávať a zaistite svorkou. **DÔLEŽITÉ:** Bez namontovanej hadice nespúšťajte stroj.

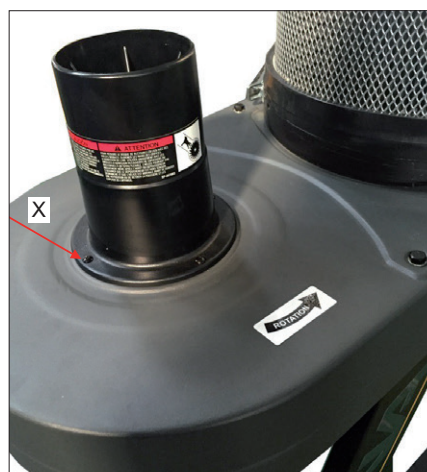

Obr. 19

PRIPOJENIE FILTRAČNEJ PATRÓNY

1. Nasuňte filtračnú patrónu na stredovú časť odsávača.
2. Pripravte si zaistovaciu pásovú svorku. Upravte dĺžku pásovej svorky utiahnutím alebo uvoľnením kľúča.
3. Upevnite pásovú svorku okolo spodnej časti filtračnej patróny.
4. Zaveste očko na páse do háčika na druhej strane a zaistite.



Obr. 20

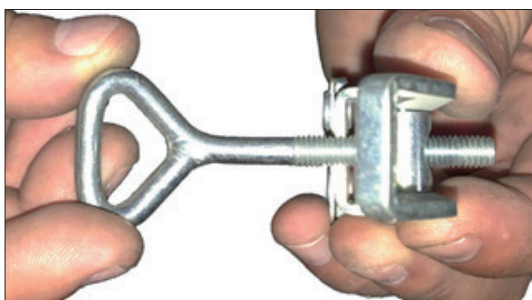

Obr. 21



Obr. 22

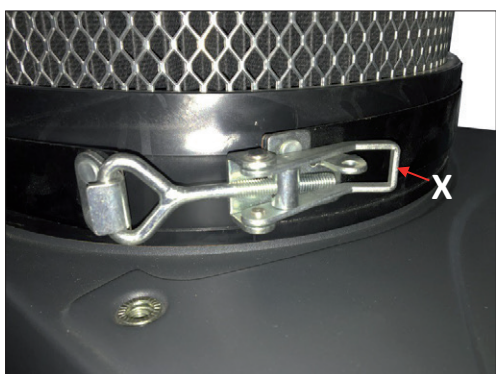

Obr. 23

UMIESTNENIE ODPADOVÉHO VRECA ODPOJTE STROJ OD NAPÁJANIA!

UPEVŇOVACÍ KRÚŽOK:

1. Upevňovací krúžok (A) umiestnite do priehľadného odpadového vreca. Zhruba 15 cm vrchnej časti odpadového vreca ohnite okolo krúžku.
2. Odpadové vrece s krúžkom vložte do otvoru (B) v odsávacom hrdle. Krúžok treba trochu ohnúť, aby ste uľahčili jeho inštaláciu.
3. Miernu potiahnite vreca, aby ste sa uistili, že správne drží okolo krúžku a neodpojí sa tak počas odsávania.



Obr. 24



Obr. 25

POUŽITIE KOVovej SVORKY

Odpadové vrece môžete tiež upevniť zvonka pomocou kovovej svorky.

1. Umiestnite kovovú svorku okolo hornej časti plastového vreca. Zhruba 10-15 cm prehnite okolo svorky.
2. Umiestnite svorku spolu s vrecom na stredovú časť odsávača. Poriadne svorku utiahnite.



Obr. 26

5. Údržba stroja ČIŠTENIA FILTRA

Aby cyklónový odsávač správne fungoval, musí byť zabezpečený dostatočný prietok vzduchu do filtra. Filter musí byť pravidelne udržiavaný starostlivým vyfukovaním stlačeným vzduchom alebo vzduchovou pištoľou, aby sa uvoľnili nahromadené častice, ktoré sa zachytili v záhyboch filtra.

Pre používateľov, ktorí odsávač využívajú na maximum, odporúčame čistiť stlačeným vzduchom pravidelne, aby bola zachovaná maximálna účinnosť filtrácie a dlhá životnosť filtra.

Použitie kľučky pre čistenie filtra

Čistiaca kľučka filtra sklepe čiastočky prachu z filtra do odpadového vreca.

Pre udržanie stroja v dobrom stave odporúčame po každom použití stroja použiť čistenie kľučkou.

Stačí jednoducho otočiť kľučkou tam a späť 4-5x.

Použití stlačeného vzduchu

Odpojte stroj od napájania!

Pre používateľov, ktorí odsávač používajú často, odporúčame pravidelne čistiť stlačeným vzduchom, aby bola zachovaná maximálna účinnosť filtrácie a dlhá životnosť filtra.

BEŽNÁ KONTROLA

Pravidelná kontrola akéhokolvek stroja či nástroja je základom pre udržanie optimálneho fungovania dielne. To zahŕňa kontrolu všetkých súčiastok, zabezpečenie čistoty filtra a odstránenie nečistôt zo všetkých povrchov a pohyblivých častí.

6. Odstránenie problémov

Stroj sa nespúšťa alebo sa vypína istič.

Možná príčina	Možné riešenie
<ol style="list-style-type: none">1. Napájanie je vypnuté alebo je poškodené.2. Poistka/istič je vypálená/vypnutý.3. Nesprávne zapojené pripojenie motora.4. Hlavný vypínač na prístrojovej doske je vypnutý.5. Prerušený kontakt/vysoký odpor.6. Chybný vypínač. Vada na motore.	<ol style="list-style-type: none">1. Uistite sa, že je napájanie zapnuté a či má správne napätie.2. Vybavte správnym ističom, vymeňte slabý istič.3. Prepojte alebo zavolajte certifikovaného servisného technika alebo elektrikára.4. Nechajte motor vychladnúť, zaistite dostatočnú ventiláciu stroja, resetujte.5. Skontrolujte, či nie sú dróty prerušené alebo chybné pripojené, podľa potreby ich opravte.6. Vymeňte spínač. Otestujte/opravte/vymeňte.

Nadmerné vibrácie alebo hluk behom prevádzky.

Možná príčina	Možné riešenie
<ol style="list-style-type: none">1. Voľná súčiastka.2. Uvoľnený alebo pokazený držiak motora.3. Vrtuľa ventilátora zasahuje kryt.4. Opatrebované ložiská motora.	<ol style="list-style-type: none">1. Skontrolujte a dotiahnite všetky skrutky/maticy.2. Utiahnite alebo vymeňte podľa potreby.3. Skontrolujte vrtuľu ventilátora a kryt; vymeňte.4. Hriadeľ ručne otočte, skontrolujte či nezadrháva alebo nie je príliš voľná, vymeňte ložiská.

Stroj pracuje príliš hlasno, vibruje a vychádza z neho opakovaný hluk.

Možná príčina	Možné riešenie
<ol style="list-style-type: none">1. Stroj stojí na nerovnom povrchu.2. Poškodený/nevyvážený ventilátor.3. Voľné spoje.4. Vrtuľa ventilátora je uvoľnená.5. Vrtuľa ventilátora zasahuje kryt.	<ol style="list-style-type: none">1. Umiestnite stroj na rovný povrch.2. Skontrolujte, či nie je vrtuľa ventilátora ohnutá, uvoľnená alebo inak poškodený.3. Skontrolujte a dotiahnite všetky upevňovacie prvky.4. Vymeňte motor a vrtuľu ventilátora.5. Skontrolujte vrtuľu ventilátora a kryt; vymeňte.

Cyklónový odsávač dostatočne alebo vôbec neodsáva; slabý výkon.

Možná príčina	Možné riešenie
<ol style="list-style-type: none">1. Odpadová nádoba alebo koncová nádoba filtra sú plné. Filter je zanesený.2. Upchané vedenie vzduchu.3. Vedenie je príliš dlhé alebo má príliš veľa ostrých zatočení.4. Mokré drevo upchalo vedenie.5. Úniky v potrubí alebo príliš mnoho otvorených hrdiel.6. Nedostatočná prietoková rýchlosť v hlavnej odsávacej trubici.7. Nevhodná veľkosť vedenia, spojok alebo priehradiek.	<ol style="list-style-type: none">1. Vyprázdnite koncovú nádobu filtra. Vyčistite filter.2. Vyčistite hrdlo odsávača.3. Posuňte odsávanie bližšie k odsávanému stroju. Upravte vedenie odsávania a odstráňte akékoľvek ostré ohyby vedenia.4. Používajte rezivo s obsahom vlhkosti menším ako 20 %.5. Opravte všetky netesnosti vedenia a uzavrite všetky nepoužívané hradidlá.6. Prietokovú rýchlosť môžete zvýšiť otvorením 1 alebo 2 hradidiel na rôznych rozbočkách odsávania.7. Zmeňte veľkosť vedenia a samotné upevnenie a uchytenie vedenia.

Odsávač fúka do vzduchu piliny.

Možná príčina	Možné riešenie
<ol style="list-style-type: none">1. Svorky zberných nádob na odsávači sú uvoľnené.2. Uvoľnené alebo poškodené tesnenie.	<ol style="list-style-type: none">1. Znovu zovrite a zaistite správne utesnenie.2. Vymeňte tesnenie.

CE-Megfelelőségi nyilatkozat

Gyártmány: Fűrészpor elszívó mikroszűrős adapterrel

BFlux1

Típus szám: SF-001KL

Márka: Laguna

Gyártó:

Laguna Tools Inc
2072 Alton Pkwy, Irvine, CA 92606, USA

Saját felelősségemre, kijelentem, hogy ez a termék megfelel a következő előírásoknak:

- Gépekről szóló 2006/42/ES irányelv

A következőképpen tervezték:

** EN ISO 12100: 2010, EN 60204-1: 2006 / AC: 2010

A műszaki dokumentációt előkészítette:

TUV Rheinland LGA Products GMBH

Číslo certifikátu: BM50418591 & BM50418592

2019-11 Ivo Mlej, CEO

IGM nástroje a stroje s.r.o., Ke Kopanině 560, 252 67 Tuchoměřice, Česká republika

HU-Magyar

Kezelési útmutató (az eredeti fordítása)

Tisztelt ügyfelünk,

Köszönjük, hogy minket választott, és üdvözljük a Laguna BFlux1 gépek tulajdonosainak csoportjában. Megértjük, hogy ma számtalan famegmunkáló gépet gyártó márka van a piacon, és nagyra értékeljük, hogy úgy döntött, hogy Laguna Tools gépet vásárol az IGM-től.

Minden Laguna Tools gép az ügyfelek kívánsága szerint van megtervezve. A Laguna Tools a gyakorlati tapasztalatainak köszönhetően folyamatosan dolgozik az innovatív és professzionális gépek létrehozásán. Gépek, amelyek műalkotások létrehozására inspirálnak és amelyekkel öröm dolgozni.

Tartalom

1 Megfelelőségi nyilatkozat

1.1 Garancia

2 A termék tulajdonságai

3 Általános munkavédelem

3.1 Fontos biztonsági előírások

3.2 Általános biztonsági feltételek

3.3 További biztonsági intézkedések

3.4 Betáplálás

3.5 A motor tulajdonságai

3.6 Földelési előírások

3.7 Hosszabbító kábelek

4. A gép összeszerelése

4.1 Összeszerelés

5. A gép karbantartása

6. Hibaelhárítás

1. Megfelelőségi nyilatkozat

Kijelentjük, hogy a termék megfelel az irányelvnek és a használati útmutató előző oldalán feltüntetett szabványnak.

1.1 Garancia

Az IGM nástroje a stroje s.r.o. vállalat mindig arra törekszik, hogy minőségi és nagy teljesítményű terméket szállítson.

A jóállás érvényesítése az érvényes Kereskedelmi feltételekkel és az IGM nástroje a stroje s.r.o. vállalat garanciális feltételeivel van vezérelve.

2. A termék tulajdonságai

Motor	750 W (1HP)
Tápfeszültség	230V 1,3 kW/ 50Hz/ 1 fázisú
Ajánlott biztosíték	16A, kismegszakító karakterisztikája C (20/1/C)
Légáramlat (tradicionális módszerrel mért)	884 m ³ /óra
Légáramlat (valóságosan mért)	748m ³ /óra
A ventilátor átmérője	230 mm
Az elszívócsonk átmérője	100 mm
Kapcsoló	Közvetlen motor kapcsoló
Zajszint	76 dB (A)
Szállítási méret (Sz x H x M)	830 x 510 x 630 mm
Tömeg	32 kg
Szállítási tömeg	35 kg

Szűrő	Szűrési felület: 1.6m ²
Szűrő patronok	360 mm átmérő x 300 magasság
Szűrés	1 mikron, 99,7 %
A hulladék zsák mérete a szűrő alatt	600 x 900 mm

3. Általános munkavédelem

3.1 Fontos biztonsági előírások

A GÉP HASZNÁLATA ELŐTT OLVASSA EL A GÉPPLEL KAPCSOLATOS FIGYELMEZTETÉSEKET. Az alábbi felsorolt rendelkezések nem

betartása áramütést, tüzesetet vagy súlyos sérülést illetve anyagi károkat okozhat.

A fa megmunkálása veszélyes lehet, ha nem tartják be a biztonságos és megfelelő üzemeltetési eljárásokat. Mint minden gépen, bizonyos veszélyek is vannak az üzemeltetés közben. A figyelmesség és az óvatosság jelentősen csökkenti a gépen való munka közbeni sérülés kockázatát. Ha a szokványos biztonsági intézkedéseket figyelmen kívül hagyják a kezelő sérülése történhet meg. A biztonsági felszerelések, például védők, adagolók, szorítók, anyag lenyomók, szemüvegek, porvédők és hallásvédők csökkentik a sérülések valószínűségét. Még a legjobb biztonsági intézkedések sem védenek meg a rossz döntésből, gondatlanságból vagy figyelmetlenségből eredő sérüléstől. A műhelyben mindig a józanész vezérelje és legyen óvatos. Ha valamilyen munka feladat nem biztonságos, ne végezze el. Gondoljon ki valamilyen alternatív és biztonságos eljárást. Mindig emlékezzen: A személyes biztonsága az Ön felelőssége.

A gép csak bizonyos célú használatra van tervezve. Nyomatékosan javasoljuk, hogy ezt a berendezést ne módosítsák, vagy más célokra használják, mint amelyre tervezték. Ha a konkrét alkalmazással kapcsolatban bármilyen kérdése is felmerült, kérjük, ne használja a gépet, lépjen kapcsolatba a gyártóval hogy megbizonyosodjon, hogy az adott alkalmazást az adott munkadarabon el lehet e végezni.

Ha bármilyen kérdése is felmerült a gép üzemeltetésével kapcsolatban, addig ne használja a gépet, amíg nem kap megfelelő információt a gyártótól.

A gép használata közben mindig be kell tartani az általános óvintézkedéseket, beleértve a következőket:

A GÉP HASZNÁLATA ELŐTT OLVASSA EL AZ ÖSSZES ELŐÍRÁST A tüzeset, áramütés vagy sérülés kockázatának csökkentéséhez:

- A csatlakoztatott gépet ne hagyja felügyelet nélkül. Ha a gépet nem használja, húzza ki az aljzatból.

- Ne használja a gépet szabad ég alatt vagy nedves környezetben.

- Ne engedélyezze, hogy a gépet játékszerként használják. A gép használatakor gyerekek közelében fokozott figyelemre van szükség.

- Csak a kézi könyvben leírtak szerint használja. Csak a gyártó által javasolt alkatrészeket használja.

- Ne használjon sérült kábelt vagy csatlakozót. Ha a gép nem úgy működik, ahogyan kellene, a kábel leesett, megsérült, kint lett hagyva vagy beleesett a vízbe, küldje vissza a szervizbe.

- Ne húzza, illetve ne helyezze át a tápkábel segítségével, ne használja a tápkábelt tartó minőségben, ne zárja be az ajtót, ha ott van vezetve a tápkábel, ne vezesse a tápkábelt éles széleken vagy sarkokon keresztül. Ne helyezze a gépet a tápkábelre. Tartsa távol a kábelt a felmelegedett részekről.

- Ne csatlakoztassa le a gépet az aljzattól a tápkábel húzásával. Lecsatlakoztatáskor ne a kábelt, hanem a csatlakozót fogja.

- Ne kezelje a csatlakozódugaszt vagy a gépet nedves kézzel.

- A gép nyílásaihoz semmilyen tárgyat ne rakjon. Ne használja, ha a nyílások egyike is szennyezett; védje a portól, a szennyeződéstől, a hajtól és minden olyantól, ami csökkentheti a levegő áramlását.

- A haját, az öltözék szabad részeit, az ujjait és a testének összes részét tartsa távol a nyílásoktól illetve a mozgó részekről.

- Lecsatlakoztatás előtt kapcsoljon ki minden vezérlő elemet.

• A gép tisztítása előtt győződjön meg arról, hogy a gép stabil felületen van.

• Ne használja olyan helyen, ahol gyúlékony anyagok vagy folyadékok, pld. benzin, lehetnek vagy vannak jelen

• Csak megfelelően földelt aljzatba csatlakoztassa. Részletesebben a földelésről szóló fejezetben.

EZEKET AZ ELŐÍRÁSOKAT TARTSA BE

• Olvassa el a gépen és az útmutatóban lévő figyelmeztetéseket. Ezen figyelmeztetések figyelmen kívüli hagyása komoly sérülésekhez vezethet.

• Cserélje ki az olvashatatlanná váló címkéket, vagy azokat, amelyek rögzítése nem tart.

• Az elszívó berendezést csak kellőképpen szakképzett és kipróbált személyzet kezelheti. Ha nem ismeri az elszívó üzemi tulajdonságait, ne használja, amíg nem részesül megfelelő oktatásban vagy nem kap elegendő tudást.

• Az elszívót csak a célnak megfelelően alkalmazza. Ha az elszívót nem a célnak megfelelően használja, az IGM nástroje a stroje s.r.o. És a Laguna Tools Inc. nem vállal semmilyen garanciát és felelősséget a sérülésekről, amelyek az ilyen használatból eredhetnek.

• A gépen való munka közben mindig viseljen védőszemüveget/ arcvédőt.

• A munka kezdete előtt tegye félre a nyakkendőt, gyűrűket, órát és ékszereket, valamint töltsön fel az öltözete ujját. Győződjön meg arról, hogy semmilyen szabad ruhát nem visel és a hosszú hajat fogja össze. Javasoljuk a csúszásmentes lábbeli használatát vagy a munkaterületet csúszásgátló felülettel kell ellátni. Munka közben ne viseljen kesztyűt.

• A további üzemeltetéshez használjon fülugókat vagy fülvédőket.

• A csiszolás, vágás, fúrás és egyéb munkálatok végzése közben felszabadult por vegyi anyagokat tartalmaz, amelyek rákkeltő anyagokat, vagy születesi rendellenességeket eredményező anyagokat tartalmaz vagy olyanokat, amelyek veszélyeztetik a reprodukív rendszert.

Példa néhány vegyi anyagra:

- Ólmot tartalmazó festék
- Kristályos szilícium-dioxid téglából, cementből és más

falazatból.

- Arzén és króm a vegyileg kezelt fűrészáruból.

A vállalt kockázat a tevékenység elvégzésének időtartamától függ. Ezen vegyszereknek való kitettség csökkentése érdekében dolgozzon jól szellőző helyiségben, és használjon jóváhagyott biztonsági berendezéseket, például arcmaszkokat, amelyeket kifejezetten a mikroszkopikus részecskék szűrésére terveztek.

• Ne használja ezt a berendezést, ha fáradt vagy drogok, alkohol vagy más gyógyszerek hatása alatt áll.

• A feszültségre való csatlakoztatás előtt győződjön meg, hogy a kapcsoló kikapcsolt (OFF) helyzetben van.

• Győződjön meg arról, hogy a tömlő jól van rögzítve.

• Javítás vagy karbantartás előtt győződjön meg, hogy a gép nincs a tápfeszültségre csatlakoztatva.

• Válassza meg a gép felületének ellenőrzése a használata előtt, hogy minden szerszám, olyanok, mint beállító kulcsok, hulladék, használt fa és törőlkendő el van távolítva róla.

• Munka közben ne távolítsa el a védő felszereléseket. Ha a, karbantartás céljából bizonyos biztonsági felszereléseket eltávolított, legyen rendkívüli módon figyelmes és a karbantartás után szerelje vissza őket.

• Használat előtt győződjön meg, hogy az elszívó sima felületen áll és a kerek biztonságosan vannak.

• Ellenőrizze a gép részeinek meghibásodását. A további használat előtt győződjön meg, hogy a sérült biztonsági és védő felszerelések megfelelően működnek és a funkciójuk nincs meghibásodva. Ellenőrizze a mozgó alkatrészek helyes állását, rögzítésüket és a gép rögzítésének sérült részeit, amelyek befolyásolhatják a gép megfelelő működését. A sérült biztonsági segédesszközöket vagy védő felszereléseket a gép használata előtt ki kell javítani vagy ki kell cserélni.

• Biztosítson elegendő helyet a gép körül és biztosítsa a munkaterület

káprázó fény nélküli megvilágítását.

• Tartsa a padlót a gép körül tisztán, mentesen olaj és kenőanyag foltoktól.
- Tartsa a látogatókat biztonságos távolságban a munkaterülettől.
Tartsa távol a gyerekeket a géptől.

• Biztosítsa a műhelyt a gyerekektől zárral, a főkapcsoló vagy az indító kulcs biztonságos tárolásával.

• A munkát teljes figyelemmel végezze. A figyelmetlenség, beszélgetés munka közben vagy „tréfa” munka közben súlyos sérüléseket okozhat.

• Munka közben stabil munka helyzetben álljon, hogy ne essen, vagy ne dőljön rá az elszívóra. Munka közben ne erőltesse és semmilyen művelethez ne használjon túlzott erőt.

• Munka közben használjon megfelelő szerszámot megfelelő sebességgel. Ne használjon olyan szerszámokat vagy kiegészítőket, amelyek nem erre vannak tervezve. A megfelelő szerszámmal jobban és biztonságosabban tudja elvégezni a munkáját.

• A gyártó által javasolt kiegészítőket használja, a nem megfelelő kiegészítő használata veszélyes lehet.

• A gép karbantartását figyelmesen végezze. Tartsa be a kiegészítők kenési és karbantartási előírásait.

• Tisztítás előtt kapcsolja ki a gépet. A forgács és a hulladék eltávolításához használjon keféket vagy sűrített levegőt, sohasé próbálkozzon üres kézzel elvégezni ezt a feladatot.

• Ne álljon a gépre. Ha a gép eldől, súlyos sérülést okozhat.

• Sohasé hagyja a a gépből felügyelet nélkül. Kikapcsolás után várja meg, amíg teljesen le nem áll.

3.2 Általános biztonsági feltételek

FIGYELMEZTETÉS: EZEN SZABÁLYOK BE NEM TARTÁSA KOMOLY SÉRÜLÉSEKET OKOZHAT.

ELLENŐRIZZE A GÉP RÉSZEINEK SÉRÜLÉSEIT. A további használat előtt javítsa ki vagy cserélje ki a sérült részt.

SAJÁT BIZTONSÁGA ÉRDEKÉBEN A GÉP HASZNÁLATA ELŐTT OLVASSA EL A HASZNÁLATI ÚTMUTATÓT. Ismerkedjen meg a gép használatával, korlátozásaival és veszélyeivel, amelyek a gép üzemeltetéséből származhatnak.

TARTSA TISZTÁN A MUNKATERÜLETET. A műhelyben vagy a gép közelében lévő rendetlenség sérülés oka lehet.

NE HASZNÁLJA VESZÉLYES KÖRNYEZETBEN. Ne használja az elszívó berendezést nedves vagy vízes környezetben, vagy eső alatt. Biztosítani kell a munkahely megfelelő megvilágítását.

A GYEREKEKET ÉS A LÁTOGATÓKAT TARTSA TÁVOL A GÉPTŐL. Az összes gyerekeket és a nem szakképzett személyzetet tartsa távol a géptől illetve a munkahelytől.

KARBANTARTÁS ELŐTT CSATLAKOZZA LE A GÉPET A FESZÜLTSEGRŐL.

ELLENŐRIZZE A GÉP RÉSZEINEK SÉRÜLÉSEIT. A további használat előtt javítsa ki vagy cserélje ki a sérült részt.

EZEN SZABÁLYOK BE NEM TARTÁSA KOMOLY SÉRÜLÉSEKET OKOZHAT.

3.3 További biztonsági intézkedések

TOVÁBBI BIZTONSÁGI ÓVINTÉZKEDÉSEK AZ ELSZÍVÓ BERENDEZÉS HASZNÁLATÁVAL KAPCSOLATBAN

A gép használata. Ez az elszívó a famegmunkáló gépek által termelt fűrészpor és forgács elszívására szolgál. Ne használja az elszívó berendezést fém reszelék, agyag, kő, gipszkarton, azbeszt por, ólomtartalmú festék, illóolajok, gyúlékony folyadékok, aeroszolok vagy egyéb halmazállapotú gyúlékony anyagok, égő vagy veszélyes anyagok elszívására.

Veszélyes por. A gép használatából származó por rákot, születési rendellenességeket vagy hosszú távú légúti károsodást okozhat. Ismerje minden anyaggal kapcsolatos porok veszélyét. Mindig viseljen megfelelő arcmaszkot, hogy csökkentse a sérülés kockázatát.

Allergia a porra. Bizonyos fák porai allergikus reakciót válthat ki embereknél és állatoknál. Győződjön meg arról, hogy tudja milyen fa porának lesz kitéve abban az esetben, ha allergikus reakció állhat fel.

Használjon arcmaszkot. A finom por, amelyeket nem szűri ki a szűrő, munka közben a műhely terében lesz. Munka közben és a működés után rövid ideig mindig használjon megfelelő arcmaszkot, hogy csökkentse a légutak tartós károsodásának kockázatát.

A hulladékzsák és a tartály kiürítése. A gyűjtő hulladék tartály kiürítésekor viseljen arcmaszkot és védőszemüveget. A port megfelelő tartályba távol a tűzforrástól kell kiüríteni.

Lezatlakoztatás a feszültségről. Kapcsolja ki a kapcsolót, csatlakoztassa le az elszívót a feszültség forrásról és hagyja teljesen megállni a motort, mielőtt felügyelet nélkül hagyja szerviz, tisztítás, karbantartás vagy beállítás céljából.

Por részecskék és a tűzforrás. Ne használja az elszívót magas robbanás kockázatú helyeken. A magas kockázatú helyek között ki van emelve az ellenőrző fények, a nyílt láng vagy egyéb tűzforrás közelsége.

Tűzvédelmi intézkedések. Az elszívót csak tűzvédelemmel rendelkező helyeken vagy a tűzvédelmi felszerelések közelségében, pld. tűzoltó készülék, használja.

A pengeventilátorral kapcsolatos veszélyek. Üzemeltetés közben semmilyen okból kifolyólag ne tegye a kezét illetve semmilyen szerszámot az elszívó nyílások közelébe. Az erős beszívás könnyen véletlenszerű érintkezést okozhat a ventilátorral, ami komoly sérülést illetve a gép meghibásodását okozhatja. A kis állatokat és a gyerekeket tartsa távol a porgyűjtő nyílástól.

Szikkasztás megelőzése. Ne engedje meg, hogy acél vagy kő kerüljön a ventilátorba- szikkasztás keletkezhet. A szikkasztás hosszú ideig izzhatnak a porban, mielőtt tűz keletkezne. Ha véletlenül fémmel együtt vágott el fát (szeg, csap, stb.), rögtön kapcsolja ki az elszívót, csatlakoztassa le a feszültségről, várja meg, amíg teljesen le nem áll a motor majd a hulladék tartályt ürítse ki a megfelelő fém tartályba.

Üzemeltetési hely. Ha csökkenteni szeretné a finom por hatás kockázatának való kitévését, az elszívó berendezést telepítse a munka területen kívülre vagy füstérzékelővel felszerelt helyiségbe. A porgyűjtőt ne használja nedves vagy vizes helyeken- a gép víz vagy nedves környezet hatásának kitéve áramütést okozhat, vagy csökkentheti a gép élettartamát.

Statikus elektromosság. A műanyag porvezetők statikus elektromosságot hoznak létre, amikor rajtuk áramlik a faforgács. Noha a statikus elektromosság okozta szikra ritka, robbanást vagy tüzet okozhat. Ha csökkenteni szeretné ennek a kockázatát, győződjön meg arról, hogy az összes porvezető földelő vezetékkel le van földelve.

Rendszeres tisztítás. Rendszeresen ellenőrizze/ ürítse ki a gyűjtő edényeket és tartályokat, hogy megakadályozza a finom por felgyűlését, amely tüzeset kockázatát növeli. Rendszeresen takarítsa a munkaterületet, ahol a gép használva van - a mennyezeti lámpákon, a fűtőtesteken, az elektromos paneleken vagy egyéb hő forrásokon felgyülemllett por növeli a tüzeset kockázatát.

FIGYELMEZTETÉS: AZ ELSŐDLEGES ÓVINTÉZKEDÉSEK BE NEM TARTÁSA KISEBB SÉRÜLÉSEKHEZ VAGY A GÉP MEGHIBÁSODÁSÁHOZ VEZETHET.

FIGYELMEZTETÉS: AZ ELSŐDLEGES ÓVINTÉZKEDÉSEK BE NEM TARTÁSA KOMOLY SÉRÜLÉSEKHEZ VAGY ÉLETVESZTÉSHEZ VEZETHET.

EZEKET AZ ELŐÍRÁSOKAT TARTSA BE.

Szükség esetében nézze át, és használja a többi személyzet betanításához.

3.4 Betáplálás

CSATLAKOZÁS AZ ELEKTROMOS HÁLÓZATHOZ

A Laguna BFlux géphez külön áramkört kell használni. Az áramkört C típusú késleltetett 16A megszakítóval kell védeni. A csatlakoztatáshoz

használjon földelő vezetékkel ellátott 3 vezetékes hosszabbító kábelt és gép dugaszához megfelelő csatlakozó aljzatot. A gép elektromos hálózathoz való csatlakoztatása előtt győződjön meg arról, hogy a kapcsoló „KIKAPCSOLT” helyzetben van és ez elektromos hálózat a gépen megadott értékekkel rendelkezik. A nem megfelelő feszültség a gép károsodását okozhatja.

Ne tegye ki a gépet eső hatása alá illetve ne használja nedves környezetben.

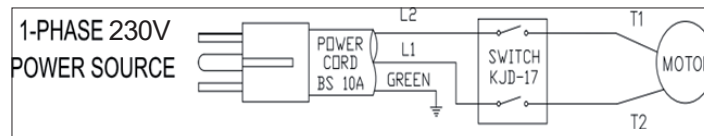

1. ábra

3.5 A motor tulajdonságai

A gépet úgy tervezték, hogy 230 V, 50 Hz váltakozó áramú hálózatról üzemeljen. A gép hálózatra való csatlakoztatása előtt meg kell győződni, hogy a kapcsoló „KIKAPCSOLT” helyzetben van.

3.6 A gép földelése

FIGYELMEZTETÉS: A GÉP HASZNÁLAT SORÁN FÖDELVE KELL LEGYEN, HOGY A KEZELŐ VÉDVE LEGYEN AZ ÁRAMÜTÉSTŐL.

Tápkábel:

Hiba vagy meghibásodás esetén a földelés biztosítja a legkisebb ellenállást az elektromos áramnak és csökkenti az áramütés kockázatát. A gép védő vezetékkel és földelt csatlakozóval ellátott elektromos tápkábellel rendelkezik (2. ábra). A csatlakozódugasz a megfelelő csatlakozóaljzatba kell, hogy csatlakoztatva legyen, és az utolsó az összes helyi előírások és rendeletek szerint földelve kell, hogy legyen.

A dugaszt sehogya se próbálja módosítani, ha nem passzol az aljzatba, vegye fel a kapcsolatot egy szakképzett villanyszerelővel. A földelő vezeték helytelen csatlakoztatása következménye az áramütés veszélyének növekedése. Ha javításra szorulna a kábel vagy a dugasz, lépjen kapcsolatba a szakképzett villanyszerelővel.

Ha nincs meggyőződve a megfelelő csatlakoztatásban, vegye fel a kapcsolatot a szakképzett villanyszerelővel. Hosszabbító kábel használatakor csak 3 vezetékes, földelő vezetékkel, kábelt használjon. A sérült vagy a kopott kábelt azonnal javítsa meg vagy cserélje ki.



EuroPlug - CEE 7/7
2. ábra

3.7 Hosszabbító kábelek

HASZNÁLJON MEGFELELŐ HOSSZABBÍTÓ KÁBELT. Győződjön meg arról, hogy a hosszabbító kábel jó állapotban van és megfelelően lehet csatlakoztatni a dugaszba és az aljzatba. Ha hosszabbító kábelt használ, győződjön meg arról, hogy megfelelő erősségű. A nem megfelelő hosszabbító kábel használata túlmelegedéshez vagy energiavesztéshez vezethet.

4. A gép összeszerelése

4.1 Összeszerelés

Szükséges szerszámok

12 és 14 mm kulcsok (készlet tartozéka)



Csillag csavarhúzó (nem része a szállítási készletnek)

SÉRÜLÉS VESZÉLY. KAPCSOLJA KI AZ ELSZÍVÓBERENDEZÉST. CSATLAKOZTASSA LE A GÉPET AZ ELEKTROMOS HÁLÓZATRÓL

és várjon fél percet, amíg teljesen le nem áll. Most már javíthatja, karbantarthatja vagy tisztíthatja a gépet. Saját biztonsága érdekében a gép összeszerelésének befejezte előtt ne csatlakoztassa az energia forráshoz. Valamint győződjön meg arról, hogy a teljes útmutatót elolvasta valamint teljesen megértette.

A SZERELÉSI IDŐ 1- 2 óra

KEREKEK

1. A csomagolásban talál egy műanyag zsákocskát négy 5 cm kerekkel és 1 cm alátétekkel.
2. A kerek minden csavarjára helyezzen alátétet.

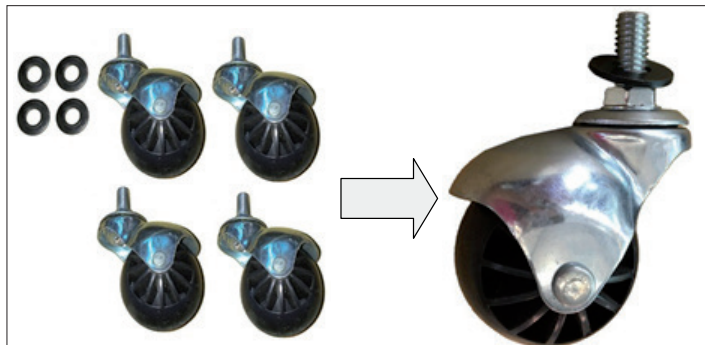

3. ábra

3. Helyezze a gép alapját úgy, hogy a kerek furatai felfelé irányuljanak.



4. ábra

4. Szerelje fel a kereket. A kulccsal húzza meg az anyát. Ugyan ilyen módszerrel szerelje fel a többi kereket is.



5. ábra



6. ábra

OLDALSÓ TÁMASZOK

1. Fordítsa meg az alapot és állítsa a kerekre. Az alapot úgy helyezze el, hogy a két furat a jobb oldalon legyen. Lásd az ábrát.



7. ábra

2. Találja meg a támaszokat, amelyek a belső oldalukon L és R betűkkel vannak megjelölve.



Elülső oldal
8. ábra



Hátulsó oldal
9. ábra

3. A lejjebb található ábrán látható, hogy hová kell szerelni a támaszokat.

Rövid bal oldali támasz Hosszú jobb oldali támasz

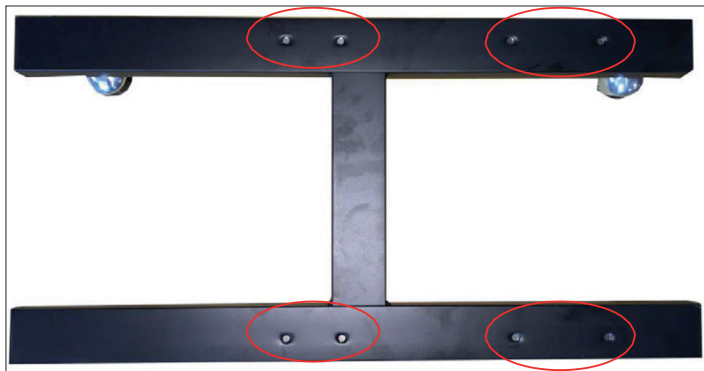

Rövid bal oldali támasz Hosszú jobb oldali támasz

10. ábra

4. Készítse elő a bal oldali hosszú támaszt L, betűvel befelé irányba n. A fénykép az ellenkező oldalról van készítve, hogy látható legyen a belső oldalon lévő L betű.



11. ábra

5. Igazítsa a L hosszú támaszt a a csavarok számára előkészített furatokba. A hatfejű (8 mm x 18 mm) csavarok és a (8 mm) alátétekkel csavarozza a támaszt az alaphoz. A csavarokat húzza meg.

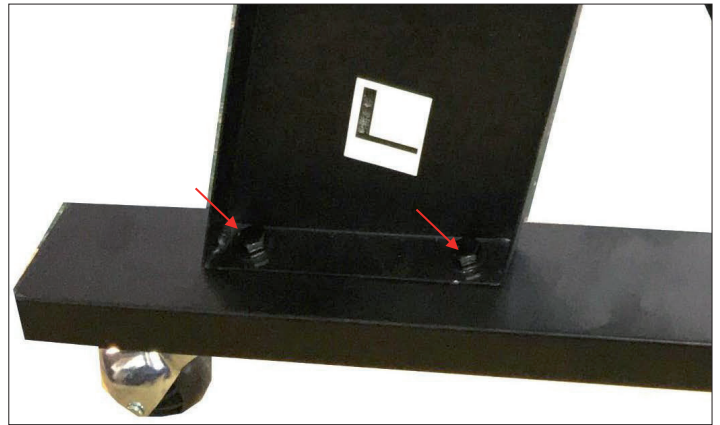

12. ábra

6. Készítse elő a rövid L támaszt a hosszú L alá.



13. ábra

7. Igazítsa a két furatot a rövid támasz oldalán a hosszú támasz oldalán lévő furatokhoz. A hatfejű (8 mm x 18 mm) csavarok és a (8 mm) alátétekkel csavarozza össze. A csavarokat alaposan húzza meg.

8. Igazítsa a bal oldali L rövid támaszt a csavarok számára előkészített furatokba. A hatfejű (8 mm x 18 mm) csavarok és a (8 mm) alátétekkel csavarozza össze. A csavarokat alaposan húzza meg.



14. ábra

9. Ugyan ezt végezze el a másik oldalon a R támaszokkal.

10. Az ábra bemutatja a támaszok helyes összeszerelését.



15. ábra

11. Készítse elő a középső támaszt, amelyet a hosszú L és R közé fog beszerelni. Megjegyzés: Győződjön meg arról, hogy a középső támaszt a jelzéssel kifelé szereli be.



16. ábra

12. Igazítsa a középső támaszt a hosszú támaszok négy furatához.

13. A hatfejű (8 mm x 18 mm) csavarok és a (8 mm) alátétekkel csavarozza össze. A csavarokat alaposan húzza meg.



17. ábra

A KÖZÉPSŐ RÉSZ ÉS A MOTOR FELSZERELÉSE A KERETRE

1. Helyezze a középső részt a motorral oldalra.
2. Igazítsa a láb négy C nyílását a középső rész négy B nyílásához.
3. A hatfejű (8 mm x 18 mm) csavarok és a (8 mm) alátétekkel csavarozza össze.
4. Ezt a műveletet ismételje meg a még hiányzó 3 nyílással.
5. Figyelmesen emelje meg szerkezetet és állítsa a kerekre.

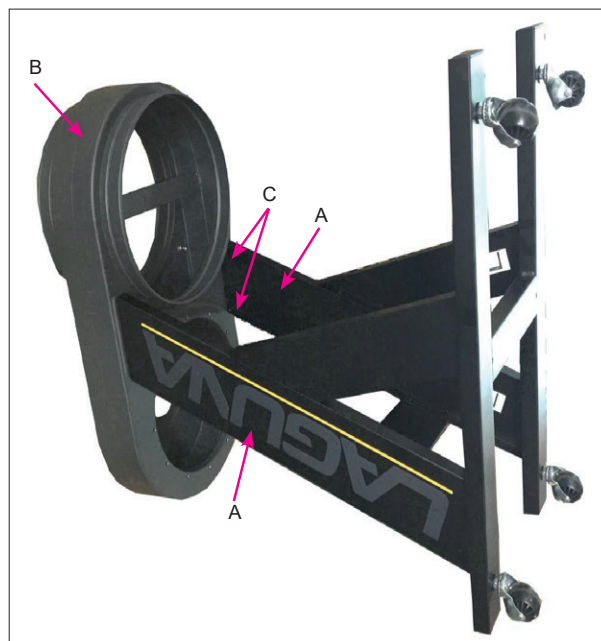

18. ábra

Megjegyzés: A motor nincs a képen.

CSATLAKOZÁSI CSONK

1. Igazítsa a csatlakozási csonkot a középső rész négy (X) nyílásához.
2. Az 1,3 cm csavarok segítségével csavarozza össze.

SÉRÜLÉS VESZÉLY. -

CSATLAKOZTASSA LE A GÉPET AZ ELEKTROMOS HÁLÓZATRÓL és várjon fél percet, amíg teljesen le nem áll. Most már javíthatja, karbantarthatja vagy tisztíthatja a gépet. Az elszívó berendezés a tömlők nélkül van leszállítva. Csatlakoztassa a géphez a saját 10 cm átmérőjű tömlőt és rögzítse bilincsekkel. A tömlő másik végét rögzítse ahhoz a géphez, ahonnan elszívni szándékozik és rögzítse a tömlőt bilincsekkel. **FONTOS:** A felszerelt tömlő nélkül ne indítsa be a gépet.

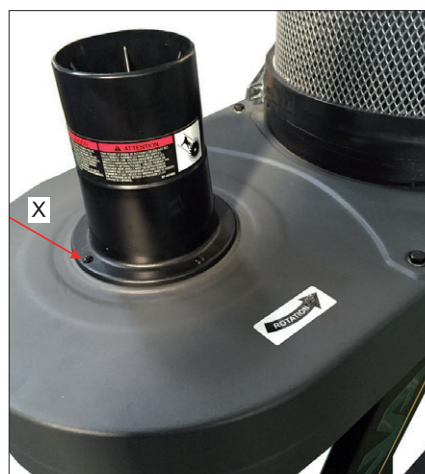

19. ábra

A SZŰRŐ PATRONOK CSATLAKOZTATÁSA

1. Tolja a szűrő patronot az elszívó középső részébe.
2. Készítse elő a rögzítő szalag bilincset. Módosítsa a szalag bilincs hosszát a kulcs meghúzásával vagy a lazításával.
3. Rögzítse a szalag bilincset a szűrő patron alsó részén.
4. Akassza be a szalag hurkát a másik oldalon lévő kampóba és rögzítse.



20. ábra

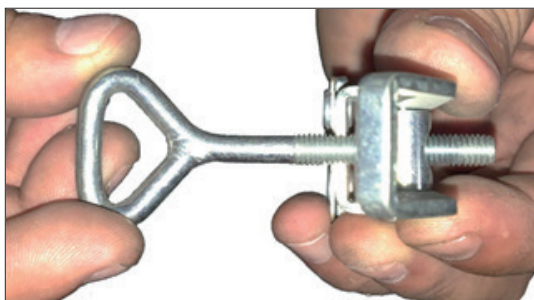

21. ábra



22. ábra

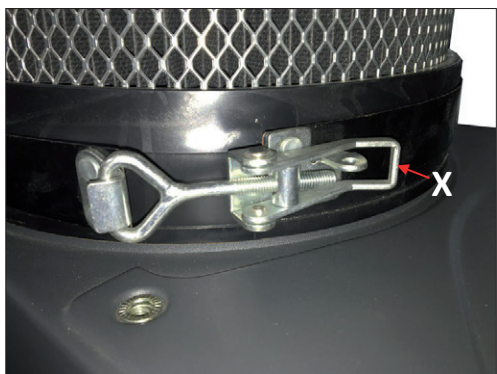

23. ábra

A HULLADÉK ZSÁK BEHELYEZÉSE

CSATLAKOZTASSA LE A GÉPET A TÁPFESZÜLTSEGRŐL!

RÖGZÍTŐ GYŰRŰ

1. A rögzítő gyűrűt (A) helyezze az átlátszó hulladék zsákra. A hulladék zsák tetejét kb. 15 cm-re hajtsa rá a gyűrűre.
2. A hulladékzsákot a felszerelt gyűrűvel helyezze az elszívó torok (B) nyílásába. A gyűrűt valamennyire össze kell nyomni, hogy megkönnyítse a beszerelést. -
3. Óvatosan húzza meg a zsákot, hogy meggyőződjön a zsák megfelelő

rögzítéséről, hogy működés közben, nem fog leesni.



24. ábra



25. ábra

FÉM BILINCSEK HASZNÁLATA

A hulladék zsákot kívülről is rögzítheti a fém bilincsek segítségével.

1. Helyezze a fém bilincset a műanyag zsák felső része körül. Kb. 10-15 cm hajtsa rá a bilincse.
2. A bilincset együtt a zsákkal helyezze be az elszívó középső részébe. Alaposan húzza meg a bilincset.



26. ábra

5. A gép karbantartása

A SZŰRŐ TISZTÍTÁSA

Hogy a ciklonos elszívó berendezés helyesen működjön, biztosítani kell a levegő elegendő áramlatát a szűrőhöz. A szűrőt rendszeresen karban kell tartani, sűrített levegővel vagy pisztollyal történő gondos kifújással, hogy kiszabadítsák a szűrő bordáiban beragadt felhalmozódott részecskéket.

Azoknak a felhasználóknak, akik maximális mértékben használják a gépet, javasoljuk, hogy rendszeresen tisztítsa a szűrőt sűrített levegő segítségével, ezzel megőrzi a szűrés maximális hatékonyságát és a szűrő hosszú élettartamát.

A kar használata a szűrő tisztítására

A szűrő tisztító karával ki lehet ütögetni a szűrőből a port a hulladék zsákba.

A gép jó állapotban tartása érdekében, javasoljuk, minden használat után a szűrő karral való tisztítását.

Elegendő 4-5-ször elforgatni a kart egy majd a másik irányba.

A sűrített levegő alkalmazása

Csatlakoztassa le a gépet a tápfeszültségről!

Azoknak a felhasználóknak, akik maximális mértékben használják a gépet, javasoljuk, hogy rendszeresen tisztítsa a szűrőt sűrített levegő segítségével, ezzel megőrzi a szűrés maximális hatékonyságát és a szűrő hosszú élettartamát.

IDŐSZAKOS ELLENŐRZÉS

Minden berendezés vagy szerszám rendszeres ellenőrzése a műhely optimális működésének az alapja. Ami magába foglalja az összes alkatrészt, a szűrő tisztaságának és a szennyeződés eltávolítását az összes felületről és a mozgó részek ellenőrzését.

6. Hibaelhárítás

Nem indul a gép vagy lekapcsol a megszakító.

Lehetséges ok	Lehetséges megoldások
<ol style="list-style-type: none">1. Ki van kapcsolva a feszültség vagy hibás.2. A fali biztosíték/megszakító ki van égve/ le van kapcsolva.3. Rosszul van elvégezve a motor bekötése.4. A kapcsolószekrény főkapcsolója ki van kapcsolva.5. Meghibásodott az érintkező/ magas ellenállás.6. Meghibásodott a kapcsoló. Meghibásodott a motor.	<ol style="list-style-type: none">1. Győződjön meg arról, hogy a csatlakoztatás be van kapcsolva és megfelelő feszültséggel rendelkezik.2. Lásssa el megfelelő megszakítóval, cserélje ki a gyenge megszakítót.3. Csatlakoztassa vagy hívjon tanúsítvánnyal rendelkező szervizes műszerészt vagy szakképzett villanyszerelőt.4. Hagyja kihűlni a motort, biztosítson megfelelő szellőzést a gépnek, resetelje.5. Ellenőrizze, hogy nincsenek-e vezetékek lecsatlakoztatva vagy rosszul csatlakoztatva, szükség esetében javítsa ki.6. Cserélje ki a kapcsolót. Ellenőrizze/ javítsa ki/ cserélje ki.

Túl nagy rezgés vagy zaj működés közben.

Lehetséges ok	Lehetséges megoldások
<ol style="list-style-type: none">1. Meglazult alkatrész.2. Meglazult vagy megsérült a motor tartó.3. A ventilátor eléri a burkolatot.4. Megkopott a motor csapágya.	<ol style="list-style-type: none">1. Ellenőrizze és húzza meg az összes csavart/ anyát.2. Húzza meg vagy szükség esetében cserélje ki.3. Ellenőrizze a ventilátort és a fedelét; cserélje ki.4. Forgassa meg a tengelyt, ellenőrizze akadozik vagy feszesen forog, cserélje ki a csapágyat.

A gép túl hangosan működik, rezeg és ismétlődő zajt bocsát ki.

Lehetséges ok	Lehetséges megoldások
<ol style="list-style-type: none">1. A gép nem egyenes felületen áll.2. Sérült/ rosszul beállított ventilátor.3. Laza csatlakozások.4. Meglazult a ventilátor légcsavarja.5. A ventilátor légcsavarja eléri a burkolatot.	<ol style="list-style-type: none">1. Helyezze a gépet egyenes felületre.2. Ellenőrizze, hogy a ventilátor légcsavarja nincs-e meggörbülve, nem lazult-e meg vagy nem sérült meg.3. Ellenőrizze és húzza meg az összes rögzítő elemet.4. Cserélje ki a motort és a ventilátor légcsavarját.5. Ellenőrizze a ventilátor légcsavarját és a fedelét; cserélje ki.

A ciklon elszívó nem elegendően vagy teljesen nem szív; gyenge teljesítmény.

Lehetséges ok	Lehetséges megoldások
<ol style="list-style-type: none">1. A hulladék tartály vagy a szűrő vég tartálya telve van. A szűrő szennyezett.2. Szennyeződés a levegő vezetőkben.3. A vezető túl hosszú vagy sok éles szögű tőrődéssel rendelkezik.4. A nedves fa beszennyezte a vezetőt.5. Csószivárgás vagy túl sok nyitott nyílás van.6. Nem elegendő az áramlat sebessége a fő elszívó csőben.7. Nem megfelelő a vezető, csatlakozók vagy válaszfalak mérete.	<ol style="list-style-type: none">1. Ürítse ki a szűrő vég tartályát. Tisztítsa ki a szűrőt.2. Tisztítsa ki az elszívó csonkját.3. Helyezze az elszívó berendezést közelebb a munkagéphez. Módosítsa az elszívó vezetéket és távolítsa el a vezető éles tőrődéseit.4. 20% kevesebb nedvességű munkaanyagot használjon.5. Javítsa ki a tömítéseket és zárjon be minden nem használt csonkot.6. A levegő áramlat sebességét növelheti 1 vagy 2 csonk kinyitásával az elszívás különböző leágazásain.7. Módosítsa a vezető méretét, valamint magának a vezetőknek a rögzítését.

Az elszívó fűrészport fúj a levegőbe.

Lehetséges ok	Lehetséges megoldások
<ol style="list-style-type: none">1. Az elszívó gyűjtő tartály szorítói meglazultak.2. Laza vagy sérült tömítés.	<ol style="list-style-type: none">1. Szerelje össze és biztosítson megfelelő tömítést.2. Cserélje ki a tömítést.

CE-Oświadczenie o zgodności

Produkt: **Cyklonowe urządzenie odciągowe**

BFlux1

Typové číslo: SF-001KL

Marka: Laguna

Producent:

Laguna Tools Inc

2072 Alton Pkwy, Irvine, CA 92606, USA

Z pełną odpowiedzialnością oświadczamy, że produkt, który został opisany w niniejszej instrukcji obsługi jest zgodny z

następującymi przepisami:

- Machinery Directive 2006/42/EC

Zaprojektowany zgodnie z:

** EN ISO 12100: 2010, EN 60204-1: 2006 / AC: 2010

Dokumentacja techniczna opracowana została przez:

TUV Rheinland LGA Products GMBH

Číslo certifikátu: BM50418591 & BM50418592

2019-11 Ivo Mlej, CEO

IGM nástroje a stroje s.r.o., Ke Kopanině 560, 252 67 Tuchoměřice, Česká republika

Szanowny Kliencie,

Dziękujemy za zakup i witamy Cię wśród właścicieli i użytkowników maszyn Laguna BFlux1 od firmy IGM. Zdajemy sobie sprawę, że na rynku istnieje obecnie niezliczona ilość maszyn przeznaczonych do obróbki drewna i dlatego dziękujemy za zaufanie, które nam okazałeś kupując od nas nową maszynę Laguna Tools.

Każda maszyna Laguna Tools została specjalnie zaprojektowana, tak aby mogła spełnić wymagania większości klientów. Dzięki swojemu wieloletniemu doświadczeniu firma Laguna Tools wciąż nieustannie pracuje nad konstruowaniem i udoskonalaniem innowacyjnych i profesjonalnych maszyn. Są to maszyny, które pozwalają na wytwarzanie idealnych produktów, a z którymi praca stanie się samą przyjemnością.

Zawartość

1. Deklaracja zgodności

1.1 Gwarancja

2. Specyfikacja produktu

3. Ogólne bezpieczeństwo pracy

3.1 Ważne instrukcje dotyczące bezpieczeństwa

3.2 Ogólne zasady bezpieczeństwa

3.3 Dodatkowe środki bezpieczeństwa

3.4 Zasilanie

3.5 Specyfikacja silnika

3.6 Instrukcje dotyczące uziemienia

3.7 Kable przedłużające

4. Montaż maszyny

4.1 Instalacja

5. Konserwacja

6. Rozwiązywanie problemów

1. Deklaracja zgodności

Oświadczamy, że produkt jest zgodny z dyrektywą i wszystkimi normami wymienionymi na poprzedniej stronie niniejszej instrukcji.

1.1 Gwarancja

Firma IGM zawsze stara się dostarczać produkty o wysokiej jakości i wydajności. Gwarancja podlega obowiązującym Warunkom Handlowym oraz Zasadom Gwarancyjnym firmy IGM narzędzia i maszyny s.r.o.

2. Specyfikacja produktu

Silnik 750 W (1 HP)
Zasilanie 230 V / 50 Hz / 1 faza

Zalecany wyłącznik automatyczny

16 A (20/1 / C), charakterystyka wyzwalania C

Przepływ powietrza (mierzony tradycyjną metodą) 884 m³ / godz.

Przepływ powietrza (mierzony aktualną metodą) 748 m³ / godz.

Średnica wentylatora 230 mm

Średnica króćca odciągowego 100 mm

Przełącznik Bezpośredni przełącznik silnika

Poziom hałas 76 dB (A)

Wymiary transportowe (szer. X dł. X wys.) 830 x 510 x 630 mm

Waga 32 kg

Waga transportowa 35 kg

Filtr Filtrowany obszar: 1,6 m²

Wkład filtra średnica 360 mm x wysokości 300 mm

Filtracja 1 Mikron, 99,7%

Rozmiar worka na odpady pod filtrem 600 x 900 mm

3. Ogólne bezpieczeństwo pracy

3.1 Ważne instrukcje dotyczące bezpieczeństwa

PRZED PIERWSZYM URUCHOMIENIEM NALEŻY DOKŁADNIE PRZECZYTAĆ I ZROZUMIEĆ WSZYSTKIE OSTRZEŻENIA.

Nieprzestrzeganie poniższych instrukcji może spowodować porażenie prądem, pożar, poważne obrażenia ciała lub uszkodzenie mienia.

Praca z drewnem może być bardzo niebezpieczna, jeśli nie będą przestrzegane zasady bezpieczeństwa oraz prawidłowe procedury

operacyjne. Podobnie jak w przypadku wszystkich maszyn, tutaj również istnieje pewne ryzyko zagrażającego niebezpieczeństwa. Podczas pracy należy być ostrożnym i skoncentrowanym. Akcesoria ochronne, takie jak osłony, podajniki, zaciski, grzebień dociskowy, okulary, maski przeciwpyłowe i ochraniacze słuchu w znacznym stopniu zmniejszają prawdopodobieństwo wystąpienia obrażeń. Jednak nawet najlepsze akcesoria ochronne nie chronią przed złym osądem, zaniedbaniem lub chwilą nieuwagi. Dlatego podczas pracy bądź uważny i skoncentrowany. Wykonuj swoją pracę bardzo uważnie. Nigdy nie pracuj, gdy jesteś zmęczony lub pod wpływem środków odurzających, takich jak leki, alkohol czy narkotyki. Chwila nieuwagi może spowodować poważne obrażenia. Nie wykonuj żadnej pracy, która może być niebezpieczna. Pomyśl o alternatywnej i bezpieczniejszej procedurze. PAMIĘTAJ ŻE: Operator maszyny jest w 100% sam odpowiedzialny za własne bezpieczeństwo.

Urządzenie zostało zaprojektowane wyłącznie do określonych zastosowań.

Zabronione jest modyfikowanie urządzenia oraz wykorzystywanie go do celów innych niż te, dla których zostało zaprojektowane.

Jeśli masz jakiegokolwiek pytania dotyczące konkretnego zastosowania, nie korzystaj z maszyny, dopóki nie skontaktujesz się z producentem i nie dowiesz się jeśli maszyna może być do danego celu wykorzystana.

Jeśli masz jakiegokolwiek wątpliwości dotyczące użytkowania, nie korzystaj z produktu, dopóki nie otrzymasz informacji od producenta.

Dla własnego bezpieczeństwa, przed pierwszym użyciem należy dokładnie przeczytać i zrozumieć instrukcję obsługi.

Poznaj zastosowania, ograniczenia i niebezpieczeństwa, które mogą wynikać z użytkowania urządzenia.

Aby zmniejszyć ryzyko wzniku pożaru, porażenia prądem lub wystąpienia obrażeń:

- Nie pozostawiaj włączonego urządzenia bez nadzoru. Jeśli urządzenie nie jest używane należy je odłączyć od źródła zasilania.
- Nie używaj urządzenia na zewnątrz lub na mokrej powierzchni.
- Nie wolno traktować urządzenia jako zabawki. Należy zachować szczególną ostrożność podczas korzystania z urządzenia w pobliżu dzieci.
- Z urządzenia należy korzystać według opisanych instrukcji użytkowania. Używaj tylko akcesoriów zalecanych przez producenta.
- Urządzenie nie wolno używać jeśli jego przewód lub wtyczka są uszkodzone. Jeśli urządzenie nie działa poprawnie, zostało upuszczone, uszkodzone, było pozostawione na zewnątrz lub wpadło do wody, oddaj je do centrum serwisowego.
- Nie ciągnij urządzenia za przewód zasilający ani nie używaj przewodu zasilającego jako uchwytu do przenoszenia. Nie zamykaj drzwiczek przez przewód zasilający oraz uważaj aby przewód zasilający nie doszedł do kontaktu z ostrymi krawędziami lub rogami. Nie stawiaj urządzenia na przewodzie zasilającym. Trzymaj przewód zasilający z dala od gorących powierzchni.
- Nie wyciągaj wtyczki z gniazdka ciągnąc za przewód zasilający. Podczas odłączania chwytaj za wtyczkę, a nie za kabel.
- Nie dotykaj wtyczki ani urządzenia mokrymi rękami.
- Nie wkładaj żadnych przedmiotów do otworów maszyny. Nie używaj maszyny, jeśli jakiegokolwiek otwór jest zablokowany; Chroń maszynę przed kurzem, zanieczyszczeniami, włosami i wszystkim, co mogłoby ograniczyć przepływ powietrza.

- Włosy, luźną odzież, palce oraz wszystkie części ciała trzymaj z dala od otworów i ruchomych części maszyny.
- Przed odłączeniem maszyny od źródła zasilania najpierw wyłącz wszystkie elementy sterujące.
- Przed czyszczeniem urządzenia upewnij się, że stoi ono na stabilnej powierzchni.
- Z maszyny nie wolno korzystać w miejscach, w których znajdują się lub mogą występować łatwopalne ciecze, takie jak benzyna.
- Maszynę można podłączyć tylko do prawidłowo uziemionego gniazdka. Przeczytaj instrukcje dotyczące uziemienia.

ZACHOWAJ PONIŻSZE INSTRUKCJE NA PRZYSZŁOŚĆ

- Dla własnego bezpieczeństwa, przed pierwszym użyciem należy dokładnie przeczytać i zrozumieć instrukcję obsługi. Nieprzestrzeganie któregokolwiek z tych ostrzeżeń może spowodować poważne obrażenia.
- Wymień wszystkie etykiety ostrzegawcze, które są nieczytelne lub jeśli się odklejają.
- Urządzenie odciągowe przeznaczone jest do użytku przez profesjonalnych i odpowiednio przeszkolonych oraz doświadczonych operatorów. Jeśli nie posiadasz odpowiedniej wiedzy o funkcjonowaniu i wydajności urządzenia, nie używaj go, dopóki nie zostaniesz odpowiednio przeszkolony.
- Nie należy używać urządzenia do celów innych niż te do, których zostało zaprojektowane. Jeśli urządzenie będzie używane w sposób niezgodny z jego przeznaczeniem, firma IGM narzędzia i maszyny s.r.o. oraz Laguna Tools Inc. zrzekają się jakiegokolwiek gwarancji i nie ponoszą odpowiedzialności za obrażenia, które mogą wyniknąć z takiego użytkowania.
- Podczas obsługi maszyny zawsze noś odpowiednie okulary ochronne / ochronę twarzy.
- Przed rozpoczęciem pracy zdejmij krawaty, pierścionki, zegarek i biżuterię, a także podwiń długie rękawy. Podczas pracy nie wolno nosić luźnego ubrania. Długie włosy powinny być związane. Zalecamy stosowanie obuwia antypoślizgowego lub wyposażenie miejsca pracy w środki antypoślizgowe. Nie wolno nosić rękawic roboczych.
- Podczas pracy należy nosić korki do uszu lub nauszniki.
- Pył uwalniany podczas pracy, takiej jak szlifowanie, cięcie, wiercenie lub inne operacje, zawiera chemikalia, które powodują raka, wady wrodzone lub zagrażają układowi rozrodczemu. Przykłady niektórych chemikaliów:
 - Ołów z farby zawierającej ołów
 - Krzemionka krystaliczna z cegieł, cementu lub innych wyrobów budowlanych.
 - Arsen i chrom z drewna poddanego obróbce chemicznej.
- Ryzyko, które podejmujesz, różni się w zależności od czasu wykonywania danej czynności. Aby zmniejszyć ryzyko negatywnego działania chemikaliów, pracuj w dobrze wentylowanym pomieszczeniu i używaj atestowanych środków ochronnych, takich jak maski na twarz, które są specjalnie zaprojektowane do filtrowania mikroskopijnych cząstek.
- Nigdy nie pracuj, gdy jesteś zmęczony lub pod wpływem środków odurzających, takich jak leki, alkohol czy narkotyki.
- Przed podłączeniem do źródła zasilania upewnij się, że przełącznik znajduje się w pozycji OFF.
- Upewnij się, że urządzenie jest odpowiednio uziemione.
- Przed przystąpieniem do wykonywania jakiegokolwiek regulacji lub przed konserwacją urządzenia upewnij się, że nie jest ono podłączone do źródła zasilania.
- Przed włączeniem maszyny usuń z obszaru roboczego klucze, uchwyty lub inne narzędzia służące do regulacji, wszelkiego rodzaju odpady, zużyte drewno i ściereczki do czyszczenia.
- Nie usuwaj żadnych elementów ochronnych. Zachowaj szczególną

ostrożność podczas usuwania elementów ochronnych w celu ich konserwacji. Po zakończeniu konserwacji ponownie zmontuj je na swoje miejsce.

- Przed użyciem upewnij się, że urządzenie odciągowe znajduje się na poziomej powierzchni oraz że jego koła zostały odpowiednio zabezpieczone.
- Sprawdź uszkodzone części maszyny. Przed każdym dalszym korzystaniem z maszyny należy dokładnie sprawdzić elementy ochronne lub inne części, które mogły zostać uszkodzone podczas poprzedniego użytkowania. Aby zapewnić prawidłowe działanie, sprawdź wyrównanie ruchomych części, ich zamocowanie, uszkodzenia lub inne czynniki, które mogą mieć wpływ na działanie maszyny. Uszkodzone osłony ochronne muszą zostać naprawione lub wymienione na nowe.
- Zapewnij wystarczającą przestrzeń wokół maszyny oraz dobre oświetlenie w miejscu pracy.
- Utrzymuj podłogę wokół maszyny w czystości, wolną od oleju i smaru.
- Zakaz zbliżania się nieupoważnionych osób, a w szczególności dzieci do włączonej maszyny.
- Chronić warsztat przed dziećmi za pomocą zamków, przełączników centralnych lub poprzez bezpieczne przechowywanie kluczy rozruchowych.
- Podczas pracy bądź uważny i skoncentrowany. Wykonuj swoją pracę bardzo rozważnie. Nieuwaga, rozmowa lub „zartowanie” podczas pracy mogą spowodować poważne obrażenia.
- Zawsze zachowuj równowagę podczas pracy, aby uniknąć upadku lub oparcia się o urządzenie. Podczas pracy nie należy używać nadmiernej siły.
- Do pracy używaj narzędzi odpowiednio dostosowanych do prędkości maszyny. Nie używaj narzędzi ani akcesoriów do pracy niezgodnej z ich przeznaczeniem. Odpowiednie narzędzie wykona swoją pracę lepiej i bezpieczniej.
- Używaj zalecanych przez producenta akcesoriów; używanie niewłaściwych akcesoriów może być niebezpieczne.
- Regularnie wykonuj prace konserwacyjne. Postępuj zgodnie z instrukcjami dotyczącymi smarowania i konserwacji akcesoriów.
- Przed przystąpieniem do czyszczenia wyłącz urządzenie. Za pomocą szczotki lub sprężonego powietrza usuń wióry i wszystkie zanieczyszczenia, nie używaj do tego celu gołych rąk.
- Nigdy nie stawaj na maszynie. Jeśli maszyna przewróci się, może dojść do poważnych obrażeń.
- Nigdy nie pozostawiaj pracującej maszyny bez nadzoru. Nie pozostawiaj maszyny, dopóki nie zatrzyma się całkowicie.

3.2 Ogólne zasady bezpieczeństwa

OSTRZEŻENIE: NIEZASTOSOWANIE SIĘ DO NINIEJSZYCH ZASAD MOŻE SPOWODOWAĆ POWAŻNE OBRAŻENIA.

SPRAWDŹ USZKODZONE CZĘŚCI MASZyny. Przed ponownym korzystaniem z maszyny napraw lub wymień wszystkie uszkodzone części.

W CELU ZAPEWNIENIA BEZPIECZEŃSTWA, PRZED PIERWSZYM UŻYCIEM PRZECZYTAJ INSTRUKCJĘ OBSŁUGI.

Poznaj wszystkie zastosowania, ograniczenia i niebezpieczeństwa, które mogą wynikać z użytkowania urządzenia.

UTRZYMUJ W CZYSTOŚCI OBSZAR ROBOCZY. Nieuporządkowany warsztat lub zanieczyszczenia znajdujące się w pobliżu maszyny mogą spowodować wypadek.

NIE WOLNO UŻYWAĆ URZĄDZENIA W NIEBEZPIECZNYM ŚRODOWISKU.

Nigdy nie używaj maszyny w wilgotnym lub mokrym otoczeniu oraz nie wystawiaj jej na deszcz. Wystawienie maszyny na to środowisko może spowodować uszkodzenie maszyny lub obrażenia ciała operatora. Miejsce pracy powinno być dobrze oświetlone.

TRZYMAJ MASZYNĘ W MIEJSCU NIEDOSTĘPNYM DLA DZIECI I NIE ZEZWALAJ NA OBSŁUGĘ PRZEZ OSOBY NIEOBEZNEANE Z OBSŁUGĄ MASZYNY. Maszyna w rękach niewykwalifikowanych użytkowników może być bardzo niebezpieczna.

PRZED PRZYSTĄPIENIEM DO KONSERWACJI NALEŻY ODŁĄCZYĆ MASZYNĘ OD ŹRÓDŁA ZASILANIA.

SPRAWDŹ USZKODZONE CZĘŚCI MASZYNY. Przed ponownym użyciem napraw lub wymień wszystkie uszkodzone części.

NIEPRZESTRZEGANIE NINIEJSZYCH ZASAD MOŻE SPOWODOWAĆ POWAŻNE OBRAŻENIA.

3.3 Dodatkowe środki bezpieczeństwa

DODATKOWE ŚRODKI BEZPIECZEŃSTWA DOTYCZĄCE URZĄDZEŃ ODCIĄGOWYCH

Korzystanie z maszyny. Urządzenie przeznaczone jest wyłącznie do odciągania trocin i wiórów z maszyn do obróbki drewna. Urządzenia nie należy używać do odsysania metali, gliny, kamieni, płyt kartonowo-gipsowych, azbestu, farby ołowiowej, krzemionki, płynów, aerozoli lub innych łatwopalnych lub niebezpiecznych materiałów.

Szkodliwy pył. Pył powstający podczas pracy na maszynach do obróbki drewna może powodować raka, wady wrodzone lub długotrwałe uszkodzenie dróg oddechowych. Dlatego należy zdawać sobie sprawę z niebezpieczeństwa związanego z pyłem, który powstaje podczas obróbki różnych materiałów. Aby zmniejszyć ryzyko możliwych obrażeń podczas pracy zawsze noś respirator.

Alergia na pył. Pył z niektórych drzew może powodować reakcję alergiczną u ludzi i zwierząt. Upewnij się, że wiesz, na jaki pył drzewny będziesz narażony w przypadku ryzyka wystąpienia reakcji alergicznej.

Noś respirator. Drobną pył, którego filtr nie może zachwycić, będzie podczas pracy wdychany do warsztatu. Dlatego, aby zmniejszyć ryzyko trwałego uszkodzenia układu oddechowego należy podczas pracy zawsze nosić odpowiedni aparat oddechowy.

Opróżnianie worków i pojemników na odpady. Podczas usuwania pyłu ze zbiornika odpadkowego należy nosić maskę oddechową oraz okulary ochronne. Opróżnij pył do odpowiednich pojemników z dala od obszarów z ryzykiem samozapalenia.

Odłącz od źródła zasilania. Wyłącz przełącznik, urządzenie odciągowie odłącz od źródła zasilania i pozwól, aby silnik całkowicie się zatrzymał przed pozostawieniem maszyny bez nadzoru lub przed serwisowaniem, czyszczeniem, konserwacją lub regulacją.

Cząsteczki pyłu i obszary samozapalenia. Nie używaj urządzenia odciągowego w obszarach o wysokim ryzyku wybuchu. Obszary o wysokim ryzyku zapalenia obejmują między innymi obszary w pobliżu lampek ostrzegawczych, otwartego ognia lub innych źródeł z ryzykiem zapalenia.

Środki zabezpieczeń przeciwpożarowych. Urządzenie odciągowie można używać tylko w miejscach wyposażonych w ochronę przeciwpożarową lub w pobliżu znajdujących się środków zabezpieczeń przeciwpożarowych, takich jak gaśnica.

Zagrożenia związane z wentylatorem łopatkowym. W żadnym przypadku nie wolno przybliżać rąk i narzędzi do otworu ssącego. Silne ssanie może doprowadzić do przypadkowego kontaktu z wentylatorem, powodując poważne obrażenia lub uszkodzenie maszyny. Trzymaj małe zwierzęta i dzieci z dala od otworu odciągającego pył.

Zapobieganie iskrzeniu. Nie pozwól, aby stal lub kamienie uderzyły w wentylator - może to spowodować iskrzenie. Iskry mogą tlić się w pyłe przez długi czas, zanim w ogóle wybuchnie pożar. Jeśli przypadkowo przetniesz drewno z cząstkami metalu (gwoździe, zszywki itp.), natychmiast wyłącz urządzenie odciągowie, wyjmij wtyczkę z gniazdka i poczekaj, aż wentylator się zatrzyma. Następnie opróżnij pojemnik odpadowy do odpowiednio uszczelnionego metalowego zbiornika.

Przestrzeń operacyjna. Aby zmniejszyć ryzyko narażenia na drobny pył, umieść na stałe zamontowane urządzenia odciągowie poza obszarem roboczym lub umieść je do innego pomieszczenia, które jest wyposażone w czujnik dymu. Urządzenia odciągowie nie wolno używać w wilgotnych lub mokrych miejscach – wystawienie go na działanie wody lub wilgoci może spowodować porażenie prądem lub skrócić ogólną żywotność urządzenia.

Elektryczność statyczna. Plastikowe przewodnice pyłu w momencie, gdy przechodzą nimi wióry drzewne wytwarzają elektryczność statyczną. Iskry wywołane elektrycznością statyczną występują bardzo rzadko, ale mogą one spowodować wybuch lub pożar. Aby zmniejszyć to ryzyko, upewnij się, że wszystkie przewodnice pyłu są prawidłowo uziemione za pomocą drutu uziemiającego.

Regularne czyszczenie. Regularnie sprawdzaj / opróżniaj worki oraz pojemniki odpadowe, aby zapobiec gromadzeniu się drobnego pyłu, który może zwiększać ryzyko wystąpienia pożaru. Regularnie czyść powierzchnię roboczą, w której maszyna jest najczęściej używana - nadmierne gromadzenie się kurzu na lampach sufitowych, grzejnikach, panelach elektrycznych lub innych źródłach ciepła również zwiększa ryzyko wystąpienia pożaru.

OSTRZEŻENIE: NIEZASTOSOWANIE SIĘ DO ŚRODKÓW OSTROŻNOŚCI MOŻE SPOWODOWAĆ OBRAŻENIA CIAŁA LUB USZKODZENIE URZĄDZENIA.

OSTRZEŻENIE: NIEZASTOSOWANIE SIĘ DO ŚRODKÓW OSTROŻNOŚCI MOŻE SPOWODOWAĆ POWAŻNE OBRAŻENIA CIAŁA LUB DOPROWADZIĆ DO ŚMIERCI.

ZACHOWAJ INSTRUKCJE NA PRZYSZŁOŚĆ.

W razie potrzeby instrukcje możesz również wykorzystać, aby pouczyć innych.

3.4 Zasilanie

PODŁĄCZENIE DO ŹRÓDŁA ZASILANIA

W przypadku urządzenia Laguna BFlux należy użyć oddzielnego obwodu elektrycznego. Obwód powinien być chroniony wyłącznikiem automatycznym 16 A typu C z opóźnieniem czasowym. Używaj tylko trójprzewodowego przedłużacza z uziemieniem i odpowiednim gniazdem dla wtyczki urządzenia. Przed podłączeniem urządzenia do sieci upewnij się, że przełącznik znajduje się w pozycji „OFF” i że połączenie elektryczne ma takie same wartości, jak te które są wskazane na maszynie. Praca przy niewystarczającym napięciu spowoduje uszkodzenie maszyny.

Nie wystawiaj urządzenia na deszcz ani nie używaj go w wilgotnych miejscach.

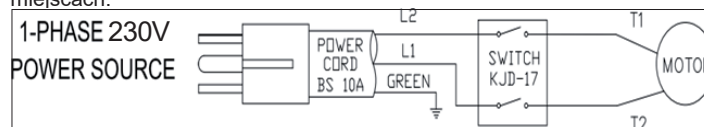

Rys. 1

3.5 Specyfikacja silnika

Urządzenie jest przeznaczone do pracy przy prądzie 230 V, 50 Hz prądu przemianowego. Przed podłączeniem urządzenia do źródła zasilania upewnij się, że przełącznik znajduje się w pozycji „OFF”.

3.6 Instrukcje dotyczące uziemienia

ABY OCHRONIĆ UŻYTKOWNIKA PRZED PORĄŻENIEM PRĄDEM ELEKTRYCZNYM MASZYNA MUSI BYĆ UZIEMIONA.

Kabel zasilający:

W przypadku wystąpienia jakiegokolwiek awarii uziemienie zapewni drogę najmniejszego oporu dla prądu elektrycznego, zmniejszając ryzyko porażenia prądem.

Maszyna wyposażona jest w elektryczny przewód zasilający wyposażony w przewód ochronny i wtyczkę ze złączem uziemiającym (rys. 2). Wtyczka powinna być podłączona do odpowiedniego gniazdka, które musi być uziemione zgodnie ze wszystkimi lokalnymi przepisami i rozporządzeniami.

Nie modyfikuj wtyczki, jeśli nie pasuje ona do gniazdka, skontaktuj się z wykwalifikowanym elektrykiem, aby zainstalować odpowiednie gniazdko. Nieprawidłowe podłączenie przewodu uziemiającego może spowodować ryzyko porażenia prądem. Jeśli kabel lub wtyczka wymaga naprawy, skontaktuj się z wykwalifikowanym elektrykiem.

Jeśli nie rozumiesz procedury dotyczącej uziemienia lub masz jakiegokolwiek wątpliwości, jeśli urządzenie jest właściwie uziemione, skonsultuj się z wykwalifikowanym elektrykiem lub technikiem serwisowym. Używaj tylko trójprzewodowego przedłużacza z uziemieniem. Jeśli zauważysz, że kabel lub wtyczka są uszkodzone lub

zużyte, odłącz je od źródła zasilania i natychmiast wymień.



EuroPlug - CEE 7/7
Rys. 2

3.7 Kable przedłużające

UŻYWAJ ODPOWIEDNIEGO PRZEWODU PRZEDŁUŻAJĄCEGO.

Upewnij się, że przedłużacz jest w dobrym stanie i pasuje do wtyczki oraz gniazda. Jeśli używasz przedłużacza, upewnij się, że używasz wystarczająco mocnego przewodu. Użycie niewłaściwego przedłużacza może spowodować przegrzanie lub utratę zasilania.

4. Montaż maszyny

4.1 Instalacja

Wymagane narzędzia

Klucze 12 mm i 14 mm (dostarczane wraz z maszyną)



Śrubokręt krzyżakowy (brak w zestawie)

RYZIKO WYSTĄPIENIA URAZU. WYŁĄCZ MASZYNĘ.

ODŁĄCZ JĄ OD ŹRÓDŁA ZASILANIA i odczekaj dwie i pół minuty, aż maszyna zupełnie się zatrzyma. Dopiero teraz możesz regulować, konserwować lub czyścić maszynę. Dla własnego bezpieczeństwa nie podłączaj maszyny do źródła zasilania, dopóki maszyna nie zostanie całkowicie zmontowana. Pamiętaj również, aby dokładnie przeczytać i zrozumieć całą instrukcję obsługi.

SZACOWANY CZAS MONTAŻU 1-2 godziny

KÓLECZKA

1. Znajdź plastikowy worek z czterema podkładkami 1 cm i czterema kółkami 5 cm.
2. Nasuń podkładkę na każdą śrubę koła.

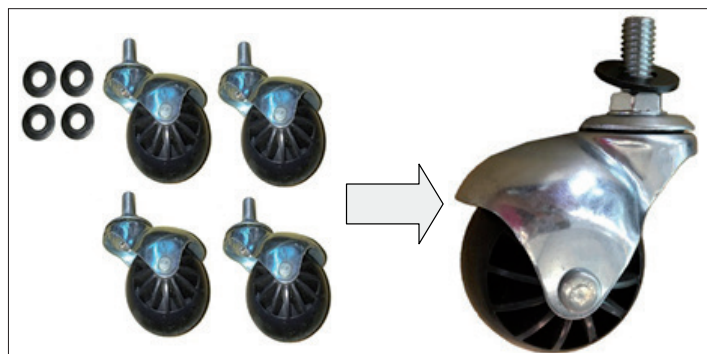

Rys. 3

3. Umieść podstawę maszyny tak, aby otwory przeznaczone na koła były skierowane do góry.



Rys. 4

4. Zainstaluj koło w podstawie. Za pomocą klucza dokręć nakrętkę koła. W taki sam sposób zamontuj pozostałe koła.



Rys. 5



Rys. 6

WSPORNIKI BOCZNE

1. Odwróć podstawę i umieść ją na kółkach. Umieść podstawę tak, aby dwa otwory przeznaczone na śruby znajdowały się po prawej stronie. Zobacz obrazek.



Rys. 7

2. Znajdź podpórki, które od wewnętrznej strony są oznaczone literami L i R.



Przód
Rys. 8



Tył
Rys. 9

3. Poniższy rysunek przedstawia, gdzie należy zamontować każdą z podpórek.



Krótka lewa podpórka Długa prawa podpórka
Rys. 10

4. Przygotuj długą lewą podpórę L, literą skierowaną do wewnątrz. Poniższa ilustracja została zrobiona z przeciwnej strony, tak aby można było zobaczyć literę L od wewnątrz.



Rys. 11

5. Wyrównaj długą lewą podpórę L z otworami na śruby w podstawie. Przymocuj śrubami sześciokątnymi (8 mm x 19 mm) i podkładkami (8 mm). Mocno dokręć śruby.

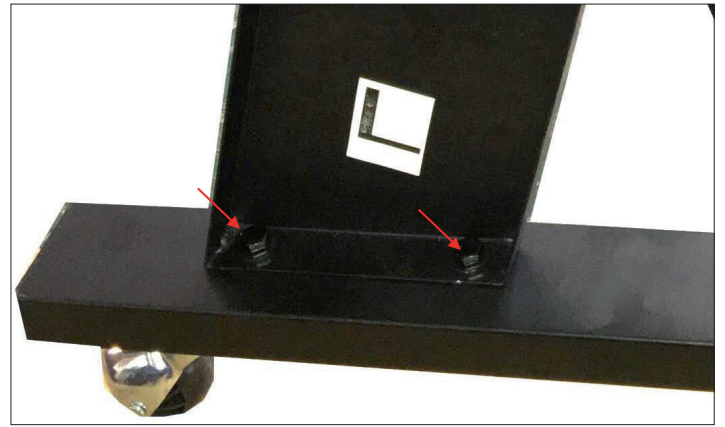

Rys. 12

6. Przygotuj lewą krótką podpórę L pod długą podporą L.



Rys. 13

7. Dopasuj dwa otwory po krótkiej stronie podpory do dwóch otworów znajdujących się po długiej stronie podpory. Przykręć je razem śrubami sześciokątnymi (8 mm x 19 mm) i podkładkami (8 mm). Mocno dokręć śruby.

8. Dopasuj krótką lewą podpórę L do otworów na śruby w podstawie. Przykręć je za pomocą śrub sześciokątnych (8 mm x 19 mm) i podkładek (8 mm). Mocno dokręć śruby.



Rys. 14

9. Tą samą czynność wykonaj po drugiej stronie z podporami oznaczonymi literą R.

10. Poniższy rysunek przedstawia prawidłowy montaż podpór.



Rys. 15

11. Przygotuj środkową podporę, która zostanie umieszczona między długimi podporami L i R.

Uwaga: Upewnij się, że środkową podporę instalujesz oznaczeniem skierowanym na zewnątrz.



Rys. 16

12. Wyrównaj środkową podporę z czterema otworami znajdującymi się na długich podporach.

13. Przymocuj je śrubami sześciokątnymi (8 mm x 19 mm) i podkładkami (8 mm). Mocno dokręć śruby.



Rys. 17

MONTAŻ ŚRODKOWEJ CZĘŚCI I SILNIKA NA RAMIE

1. Połóż środkową część wraz z silnikiem na bok.
2. Dopasuj cztery otwory C na nogach A do czterech otworów w środkowej części B.
3. Dokręć śrubami sześciokątnymi (8 mm x 19 mm) i podkładkami (8 mm).
4. Powtórz tę procedurę dla pozostałych trzech otworów.
5. Ostrożnie podnieś cały zespół i umieść go na kołach.

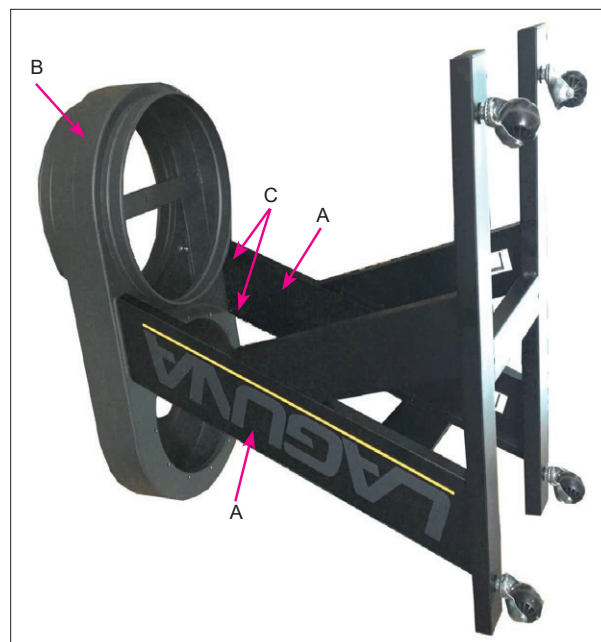

Rys. 18

Uwaga: Na tej ilustracji silnik nie został pokazany

KRÓCIEC PRZYŁĄCZENIOWY

1. Dopasuj króciec przyłączeniowy do czterech otworów (X), które znajdują się w środkowej części.
2. Przykręć go śrubami 1,3 cm.

RYZYKO WYSTĄPIENIA ÚRAZU.

ODŁĄCZ MASZYNĘ OD ŹRÓDŁA ZASILANIA i odczekaj dwie i pół minuty, aż maszyna zupełnie się zatrzyma. Dopiero teraz możesz przystąpić do regulacji, konserwacji lub czyszczenia maszyny. Urządzenie odciągowe nie jest dostarczane z wężem odciągowym. Do urządzenia podłącz własny wąż o długości 10 cm i zabezpiecz go zaciskiem. Drugi koniec węża podłącz do maszyny, z której urządzenie będzie odciągało i również zabezpiecz wąż za pomocą zacisku.

WAŻNE: Nie uruchamiaj maszyny bez zainstalowanego węża.

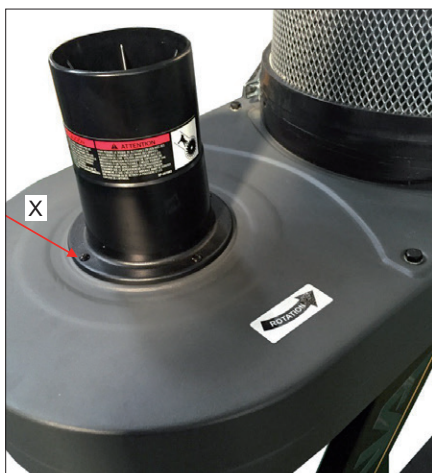

Rys. 19

PODŁĄCZENIE WKŁADU FILTRACYJNEGO

1. Wsuń wkład filtracyjny do środkowej części urządzenia odciągowego.
2. Przygotuj zabezpieczający zacisk taśmowy. Dostosuj długość zacisku taśmowego, dokręcając lub zwalniając klucz.
3. Przymocuj zacisk taśmowy wokół dolnej części wkładu filtracyjnego.
4. Zawieś pętlę taśmy na haczyku po drugiej stronie i zabezpiecz.



Rys. 20

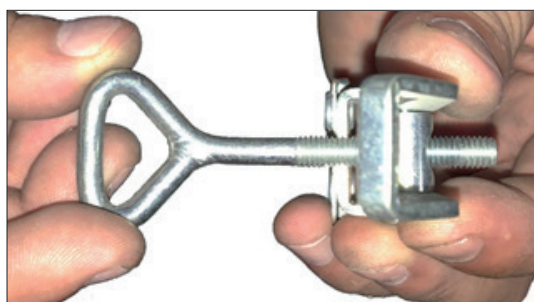

Rys. 21



Rys. 22

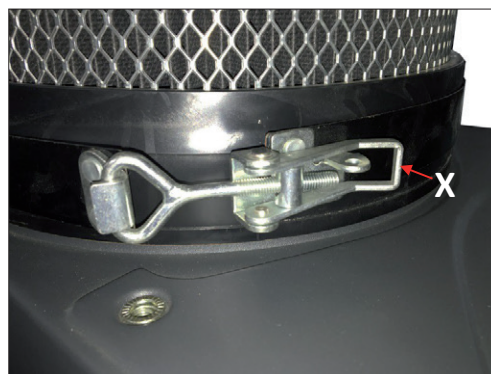

Rys. 23

UMIESZCZENIE WORKA NA ODPADY ODŁĄCZ URZĄDZENIE OD ŹRÓDŁA ZASILANIA

PIERŚCIEŃ MOCUJĄCY:

1. Umieść pierścień mocujący (A) w przezroczystym worku na odpady. Zagnij wokół pierścienia około 15 cm górnej krawędzi worka odpadowego.
2. Włóż worek na odpady wraz z pierścieniem do otworu (B), który znajduje się na krótcu odciągowym. W celu łatwiejszej instalacji pierścień będzie musiał być nieco wygięty.
3. Delikatnie pociągnij worek, aby upewnić się, że dobrze przylega do pierścienia i nie odpadnie podczas procesu odciągania.

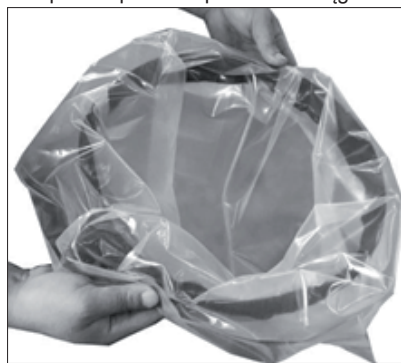

Rys. 24



Rys. 25

ZASTOSOWANIE METALOWEGO ZACISKU

Worek na odpady można również zamocować z zewnątrz za pomocą metalowego zacisku.

1. Umieść metalowy zacisk wokół górnej części plastikowego worka. Zagnij worek około 10-15 cm wokół zacisku.
2. Umieść zacisk wraz z workiem na środkowej części urządzenia odciągowego. Dokładnie dokręć zacisk.



Rys. 26

5. Konserwacja

CZYSZCZENIE FILTRA

Aby urządzenie odciągowe działało prawidłowo należy zapewnić wystarczający przepływ powietrza do filtra. Filtr musi być regularnie przedmuchiwany sprężonym powietrzem lub pistoletem pneumatycznym, aby uwolnić nagromadzone cząstki, które są uwięzione w zagięciach filtra. Użytkownikom, którzy często korzystają z urządzenia odciągowego,

zalecamy regularne czyszczenie sprężonym powietrzem w celu utrzymania maksymalnej wydajności filtracji i długiej żywotności filtra.

Zastosowanie uchwytu do czyszczenia filtra

Uchwyt do czyszczenia filtra przenosi cząsteczki pyłu znajdujące się na filtrze do worka na odpady.

Aby utrzymać urządzenie w dobrym stanie, zalecamy użycie uchwytu do czyszczenia po każdym zastosowaniu urządzenia.

Wystraczy przekreślić uchwyt czyszczący 4-5 razy do przodu i do tyłu.

Zastosowanie sprężonego powietrza

Odłącz urządzenie od źródła zasilania!

Dla użytkowników, którzy często korzystają z urządzenia odciągowego, zaleca się regularne czyszczenie go za pomocą sprężonego powietrza. Pomoże to zachować maksymalną wydajność filtracji i długą żywotność filtra.

REGULARNA KONTROLA

Regularna kontrola każdej maszyny lub urządzenia jest niezbędna do utrzymania optymalnej wydajności całego warsztatu. Obejmuje to kontrolę wszystkich elementów, zapewnienie czystości filtra oraz usuwanie zabrudzeń ze wszystkich powierzchni i ruchomych części.

6. Rozwiązywanie problemów

Maszyna nie uruchamia się lub wyłącznik automatyczny wyłącza się.

Możliwa przyczyna	Możliwe rozwiązanie
<ol style="list-style-type: none"> 1. Zasilanie jest wyłączone lub uszkodzone. 2. Bezpiecznik / wyłącznik automatyczny jest przepalony / wyłączony. 3. Nieprawidłowo podłączony silnik. 4. Wyłącznik zasilania na tablicy rozdzielczej jest wyłączony. 5. Przerwany styk/ wysoki opór. 6. Wadliwy wyłącznik zasilania. Usterka silnika 	<ol style="list-style-type: none"> 1. Upewnij się, że zasilanie jest włączone i ma prawidłowe napięcie. 2. Wyposaż w odpowiedni wyłącznik automatyczny, wymień słaby wyłącznik automatyczny. 3. Podłącz silnik lub zadzwoń do certyfikowanego technika serwisu lub elektryka 4. Poczekaj, aż silnik ostygnie, zapewnij odpowiednią wentylację, zresetuj. 5. Sprawdź przewody pod kątem przerwanych kabli lub złych połączeń i napraw je w razie potrzeby. 6. Wymień przełącznik. Przetestuj / napraw / wymień

Nadmierne wibracje lub hałas podczas pracy.

Możliwa przyczyna	Możliwe rozwiązanie
<ol style="list-style-type: none"> 1. Luźna część. 2. Luźny lub uszkodzony uchwyt silnika. 3. Wentylator uderza w pokrywę. 4. Zużyte łożyska silnika 	<ol style="list-style-type: none"> 1. Sprawdź i dokręć wszystkie śruby / nakrętki. 2. Dokręć uchwyt lub wymień go w razie potrzeby. 3. Sprawdź wentylator i pokrywę; wymień w razie potrzeby. 4. Ręcznie obróć wał, sprawdź, jeśli nie jest zablokowany lub zbyt luźny, wymień łożyska.

Maszyna pracuje zbyt głośno, wibruje i wydaje powtarzające się dźwięki.

Możliwa przyczyna	Możliwe rozwiązanie
<ol style="list-style-type: none"> 1. Maszyna stoi na nierównej powierzchni. 2. Uszkodzony / niewyważony wentylator. 3. Luźne połączenia. 4. Wentylator jest luźny. 5. Wentylator uderza w pokrywę. 	<ol style="list-style-type: none"> 1. Umieść maszynę na płaskiej powierzchni. 2. Sprawdź, jeśli wentylator nie jest wygięty, poluzowany ani w inny sposób uszkodzony. 3. Sprawdź i dokręć wszystkie elementy mocujące. 4. Wymień silnik i wentylator. 5. Sprawdź wentylator i pokrywę; wymień w razie potrzeby.

Urządzenie odciągowe nie odciąga wystarczająco lub wcale; słaba wydajność.

Możliwa przyczyna	Możliwe rozwiązanie
<ol style="list-style-type: none"> 1. Pojemnik na odpady lub pojemnik na końcu filtra jest pełny. Filtr jest zatkany. 2. Zatkany przewód powietrzny. 3. Przewód odprowadzający powietrze jest za długi lub ma zbyt dużo zagięć. 4. Mokre drewno zatkało przewód powietrzny. 5. Wycieki z rur lub zbyt wiele otwartych króćców. 6. Niewystarczające natężenie przepływu w głównej rurze ssącej. 7. Niewłaściwy rozmiar przewodu, złącz lub przegród. 	<ol style="list-style-type: none"> 1. Opróżnij pojemnik na końcu filtra. Wyczyść filtr. 2. Oczyszcz króciec urządzenia odciągowego. 3. Przesuń urządzenie odciągowe bliżej maszyny, która ma być odciągana. Wyreguluj przewód odprowadzający i usuń wszystkie ostre zagięcia. 4. Używaj drewna o wilgotności mniejszej niż 20%. 5. Napraw wszelkie nieszczelności przewodu i zamknij nieużywane zasuwy. 6. Można zwiększyć natężenie przepływu, otwierając 11 lub 2 zasuwy na różnych rozgałęzieniach odciągania. 7. Zmień rozmiar przewodu oraz wszystkich mocowań w tym mocowania przewodu.

Urządzenie odciągowe wyrzuca trociny w powietrze.

Możliwa przyczyna	Możliwe rozwiązanie
<ol style="list-style-type: none"> 1. Zaciski pojemników zbiorczych są luźne. 2. Luźna lub uszkodzona uszczelka. 	<ol style="list-style-type: none"> 1. Zaciśnij ponownie i zapewnij właściwe uszczelnienie 2. Wymień uszczelkę.

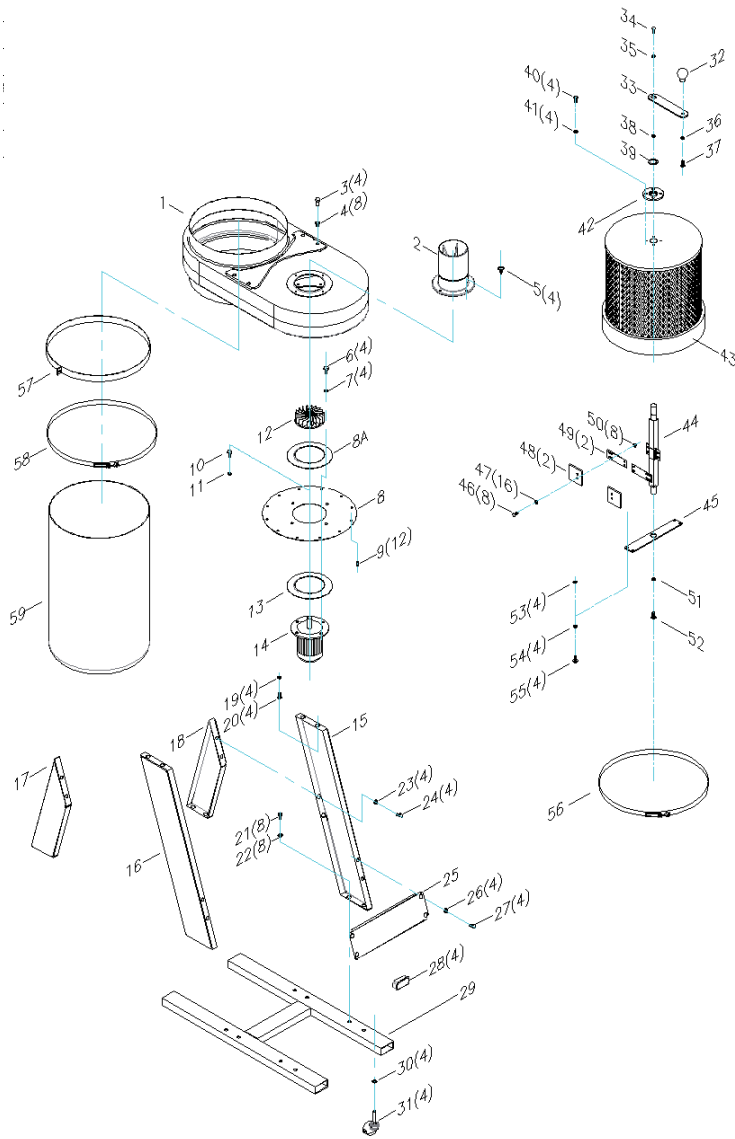

Index	Item Description	Specification	Qty
1	DUST CHUTE		1
2	INTAKE SPLITTER	4"	1
3	HEX BOLT	5/16"*3/4"	4
4	NUT	5/16"	8
5	SHEET METAL THREAD BOLT	#8x1/2"	4
6	HEX BOLT	5/16"*3/4"	4
7	FLAT WASHER	5/16"*OD18*2t	4
8	MOTOR BASE SUPPORT		1
8A	GASKET		1
9	HEX SPRING BOLT	5/16"*5/8"	12
10	HEX BOLT	5/16"*3/4"	1
11	FLAT WASHER	5/16"*OD30*3t	1
12	FAN	9"	1
13	MOTOR RUBBER GASKET		1
14	MOTOR	1HP/230V/50HZ/1PHASE	1
15	SIDE SUPPORT – LONG	Right	1
16	SIDE SUPPORT – LONG	Left	1
17	SIDE SUPPORT – SHORT	Left	1
18	SIDE SUPPORT – SHORT	Right	1
19	FLAT WASHER	5/16"*OD18*2t	4
20	HEX BOLT	5/16"*3/4"	4
21	HEX BOLT	5/16"*3/4"	8
22	FLAT WASHER	5/16"*OD18*2t	8
23	FLAT WASHER	5/16"*OD18*2t	4
24	HEX BOLT	5/16"*3/4"	4
25	SUPPORT BRACE		1
26	FLAT WASHER	5/16"*OD18*2t	4
27	HEX BOLT	5/16"*3/4"	4
28	PLUG	30*60mm	4
29	BASE		4

30	FLAT WASHER	3/8"*OD23*2t	4
31	2"WHEEL		4
32	HANDLE	22mmL	1
33	ROTATION ARM		1
34	HEX BOLT	5/16"*3/4"	1
35	FLAT WASHER	5/16"*OD30*3t	1
36	FLAT WASHER	3/8"*OD23*2t	1
37	LOCK NUT	3/8"	1
38	C-SHAPED CLAMP	Ø20	1
39	SEAL	OuterØ30*Inner Ø20*5t	1
40	HEX BOLT	1/4"*3/4"	4
41	FLAT WASHER	1/4"*OD19*2t	4
42	BEARING	Ø70* Ø20.5*7t	1
43	CANISTER FILTER	Ø350*300mm	1
44	ROTATION SHAFT		1
45	SUPPPORT PLATE		1
46	HEX BOLT	1/4"*5/8"	8
47	FLAT WASHER	1/4"*OD13*1t	16
48	CANVAS		2
49	PEDAL		2
50	LOCK NUT	1/4"	8
51	FLAT WASHER	5/16"*OD23*2t	1
52	HEX BOLT	5/16"*3/4"	1
53	LOCK NUT	1/4"	4
54	FLAT WASHER	1/4"*OD13*1t	4
55	HEX BOLT	1/4"*3/4"	4
56	ADJUSTABLE BAND CLAMP	Ø350mm	1
57	BLACK SNAP BAND	Ø350mm	1
58	SPRING BAG CLAMP	Ø350mm	1
59	PLASTIC BAG	Ø350mm*980mm	2



IGM nástroje a stroje s.r.o., Ke Kopanině 560,
Tuchoměřice, 252 67, Czech Republic, E.U.
+420 220 950 910, www.igm.cz